

Bienvenue

Félicitations! En choisissant un téléphone cellulaire Motorola intégrant les perfectionnements de la technologie évoluée, vous disposez d'un téléphone cellulaire qui répond à vos attentes!

Tous les téléphones cellulaires de Motorola sont conçus et fabriqués conformément aux critères rigoureux de Motorola et aux normes de qualité internationales. Notre équipe d'essai en laboratoire a mis à l'épreuve le téléphone cellulaire StarTAC^{MC} au cours de sa fabrication. Ce téléphone a résisté à tous nos essais de variation de température, d'humidité, de vibration, de chocs, de poussière et de chute! Nous sommes convaincus que votre téléphone répondra à vos standards.

Nous vous remercions d'avoir choisi Motorola, et nous vous souhaitons de profiter de votre téléphone StarTAC^{MC}!

**Table des
matières**

Introduction

Nouveautés	4
Remarques importantes	6
Consignes de sécurité	8
Contenu de l'ensemble	14

Fonctionnement de base

Vue d'ensemble	16
Renseignements sur la batterie	18
Fonctionnement du téléphone	31
Fonctionnement de la Touche Intelligente	34
Acheminement et fin des appels	36
Réception des appels	38
Affichage du numéro de téléphone de l'utilisateur	38
Lecture des indicateurs	39
Recomposition des numéros	42
Commandes de tonalité de base	44

Fonctionnement de la mémoire

Introduction au fonctionnement de la mémoire	46
Mise en mémoire	48
Rappel	51

Fonctions		Table des matières
Introduction aux fonctions du menu	67	
Fonctionnement des compteurs de durée des appels	70	
<i>Comment contrôler la durée de vos appels</i>		
Réglage des commandes de tonalité	77	
<i>Comment personnaliser les tonalités de votre téléphone</i>		
Fonctions de verrouillage / sécurité	83	
<i>Comment restreindre l'accès à votre téléphone</i>		
Options téléphoniques	93	
<i>Comment ajuster le fonctionnement de votre téléphone</i>		
Références		
Options accessoires	116	
Dépistage des dérangements	120	
Glossaire	125	
Index	131	

Nouveautés

Que diriez-vous d'un téléphone qui est plus petit que votre portefeuille? Difficile à croire... avant de l'avoir vu de vos propres yeux. Une fois de plus, l'entreprise qui a lancé le premier téléphone cellulaire portatif sur le marché vous surprend!

Motorola est fière de présenter la première génération de téléphones portables. Grâce à une technologie de pointe, Motorola est en mesure de vous offrir un téléphone innovateur qui défie le marché d'aujourd'hui. Le téléphone cellulaire StarTAC^{MC} est 23 % plus léger et 45 % plus petit que tous nos téléphones précédents. Constatez par vous-même :

Batteries miniatures

Les batteries du téléphone cellulaire StarTAC^{MC} sont plus portatives que jamais...

Profitez du même temps de conversation avec de plus petites batteries que celles offertes auparavant par Motorola.

Transportez facilement une batterie de rechange... ou deux!



Portabilité incomparable

Votre téléphone cellulaire StarTAC^{MC} est tellement petit et léger que vous ne pourrez plus vous en passer.

Mettez-le dans votre sac à main ou glissez-le dans votre poche!

Vous pouvez également le fixer à son support!



Touche Intelligente

Avec le téléphone StarTAC^{MC}, la mise en mémoire des données est facile comme tout...

L'emplacement du bouton permet de l'activer avec une main seulement!

Il permet entre autres de recomposer des numéros, d'acheminer et de mettre fin à des appels.

La Touche Intelligente vous permet de tout faire!

Conseil : Si vous êtes familier avec d'autres téléphones cellulaires de Motorola, vous pouvez utiliser les mêmes séquences de touches avec votre téléphone StarTAC^{MC}. Pour plus de renseignements à ce sujet, consultez la page 17.

Remarques importantes

Votre téléphone StarTAC^{MC}, l'un des téléphones cellulaires les plus sophistiqués sur le marché, vous offre des fonctions exceptionnelles qui rendent votre vie plus facile, plus organisée et plus amusante! Ce petit miracle de la technologie moderne peut vous aider...

- La fonction d'avertissement VibraCall^{MC} vous permet de recevoir des appels discrètement. (Disponible sur modèles sélectionnés seulement.)
- L'indicateur d'état de batterie spécialisé vous indique le moment où vous devez charger votre téléphone.
- La fonction de composition Turbo Dial^{MC} vous permet d'acheminer des appels rapidement.
- Le chargeur rapide intégré, l'adaptateur c.a. et l'adaptateur pour allume-cigarettes vous permettent de charger vos batteries où que vous soyez.
- La prise pour casque à microphone vous permet de profiter de la commodité du fonctionnement mains libres.
- L'index téléphonique intégré vous permet d'enregistrer des numéros de téléphone.
- Les compteurs de durée des appels à affichage et sonores vous permettent de contrôler vos appels.
- La possibilité d'abonnement à deux réseaux cellulaires vous permet de réduire les appels hors secteur.

En vous familiarisant avec votre téléphone StarTAC^{MC}, vous allez découvrir un bon nombre de fonctions pratiques qui vous feront gagner du temps et qui vous

Remarques importantes

permettront de communiquer avec style. De plus, certaines options accessoires vous sont offertes afin d'adapter votre système cellulaire à vos besoins. Parmi ces options, on retrouve des accessoires spécialement conçus pour votre voiture, des accessoires de voyage et des chargeurs de batterie qui vous permettront d'utiliser votre téléphone en peu de temps.

*Exposition à
l'énergie de
fréquence
radioélec-
trique*



Consignes de sécurité

Lisez ces renseignements avant d'utiliser votre téléphone cellulaire portatif.

Votre téléphone cellulaire portatif est à la fois un émetteur et un récepteur radio de faible puissance. Lorsqu'il est sous tension, il reçoit et émet des signaux de fréquence radioélectrique (RF).

En août 1996, la Federal Communications Commission (FCC) a adopté des lignes directrices sur l'exposition aux signaux RF et la sécurité des personnes utilisant des téléphones portatifs sans fil. Ces lignes directrices reflètent les normes de sécurité déjà établies par les organismes de normalisation américains et internationaux :

- American National Standards Institute (ANSI) C95.1 1992
- National Council on Radiation Protection and Measurement (NCRP) Rapport 86 1986
- International Commission on Non-Ionizing Radiation Protection (ICNIRP) 1996

Ces normes sont fondées sur des évaluations périodiques exhaustives de la littérature scientifique se rapportant aux signaux RF. Ainsi, plus de 120 scientifiques, ingénieurs et médecins des milieux universitaires, gouvernementaux, de la santé et de l'industrie ont œuvré à l'élaboration de la norme ANSI (C95.1).

La conception de votre téléphone respecte les lignes directrices de la FCC (et de la norme ANSI).

Consignes de sécurité

N'utilisez que l'antenne fournie ou une antenne de remplacement approuvée. Les antennes, modifications ou accessoires non autorisés peuvent endommager le téléphone et constituer une infraction aux règlements locaux.

Manipulation normale : tenez le téléphone de la même manière que tout autre téléphone. Dirigez l'antenne vers le haut et par-dessus votre épaule.

Fonctionnement efficace : suivez les directives ci-dessous pour que votre téléphone fonctionne efficacement.

- Sortez complètement l'antenne.
- Évitez de toucher l'antenne quand vous utilisez votre téléphone. Un tel contact peut nuire à la qualité de transmission et provoquer le fonctionnement de l'appareil à un degré de puissance plus élevé que nécessaire.

Attention : toutes les batteries peuvent provoquer des dommages, des blessures ou des brûlures si un objet métallique, comme des bijoux, des clés ou des mailles d'une chaîne, entre en contact avec les bornes de la batterie. Les objets métalliques peuvent provoquer un court-circuit et devenir très chauds. Si vous déposez une batterie chargée dans votre poche, votre sac à main ou tout autre endroit, veillez à ce que la batterie ne puisse entrer en contact avec un objet métallique. Pour protéger vos batteries lorsqu'elles ne se trouvent pas dans votre téléphone, elles sont recouvertes d'un étui protecteur. Veuillez placer cet étui protecteur sur vos batteries lorsque vous ne les utilisez pas.

Entretien de l'antenne



Fonctionnement du téléphone



Batteries

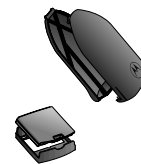

Consignes de sécurité

Conduite



Vérifiez les lois et règlements liés à l'utilisation d'un téléphone cellulaire dans les régions où vous vous déplacez. Conformez-vous à ces règlements en tout temps. Lorsque vous utilisez votre téléphone en conduisant, veuillez également :

- › accorder toute votre attention à la conduite; il est plus important de conduire prudemment;
- › utiliser le fonctionnement mains libres, s'il est offert; et
- › vous ranger sur l'accotement et stationner votre véhicule avant d'acheminer un appel ou de répondre à un appel, si les conditions de la route l'exigent.

Équipement électronique



La plupart des appareils électroniques modernes sont protégés contre l'énergie de fréquence radioélectrique. Cependant, l'énergie de fréquence radioélectrique émise par votre téléphone sans fil peut affecter le matériel électronique protégé de façon inadéquate.

Stimulateurs cardiaques

L'organisme Health Industry Manufacturers Association recommande qu'une distance d'au moins 15 cm (6 po) soit maintenue entre un combiné téléphonique sans fil portatif et un stimulateur cardiaque afin d'éviter toute interférence éventuelle entre les deux appareils. Cette recommandation tient compte des résultats de la recherche indépendante et des recommandations publiés sur la technologie sans fil (Wireless Technology Research).

Les porteurs de stimulateur cardiaque :

- › doivent toujours tenir le téléphone, lorsqu'il est sous tension, à plus de 15 cm (6 po) de leur stimulateur;

Consignes de sécurité

- ne doivent pas transporter leur téléphone dans une poche à poitrine;
- doivent tenir leur téléphone du côté opposé à leur stimulateur afin de prévenir les interférences éventuelles;
- doivent mettre leur téléphone HORS TENSION immédiatement s'ils soupçonnent qu'il cause de l'interférence.

Prothèses auditives

Certains téléphones numériques sans fil peuvent causer de l'interférence avec certaines prothèses auditives. Le cas échéant, veuillez consulter votre fabricant de prothèses auditives afin de vérifier s'il est possible d'utiliser un autre modèle de prothèse.

Autres appareils médicaux

Si vous utilisez tout autre appareil médical personnel, consultez le fabricant pour savoir si votre appareil est convenablement protégé contre l'énergie radioélectrique extérieure. Votre médecin peut aussi vous aider à trouver cette information.

Mettez votre téléphone HORS TENSION dans les établissements de santé lorsque les règlements affichés dans ces établissements l'exigent. Il est possible que les hôpitaux et les établissements de santé utilisent du matériel sensible à l'énergie radioélectrique extérieure.

**Équipement
électronique**
(suite)

Consignes de sécurité

Véhicules

Les signaux radioélectriques peuvent nuire au fonctionnement des systèmes électroniques mal installés ou non protégés dans les véhicules automobiles. Renseignez-vous sur ces systèmes auprès de votre concessionnaire ou du fabricant de votre véhicule. Consultez également votre fabricant au sujet de tout équipement ajouté dans votre véhicule.

Lieux signalisés

Mettez votre téléphone hors tension dans tous les lieux où les avis affichés vous demandent de le faire.

Un règlement des compagnies aériennes interdit l'utilisation des téléphones à bord d'un avion en vol.

Avant de monter à bord d'un avion, mettez votre téléphone HORS TENSION.

Pour éviter de nuire aux opérations de dynamitage, mettez votre appareil hors tension lorsque vous vous trouvez dans une « zone de dynamitage » ou dans un lieu signalisé (« Éteindre les radios bidirectionnelles »). Conformez-vous à tout règlement et à toute recommandation affichés.

Mettez votre appareil hors tension et évitez de retirer la batterie du téléphone lorsque vous vous trouvez dans un endroit où l'atmosphère présente un danger d'explosion. Conformez-vous à tout règlement et à toute recommandation affichés. Dans un tel milieu, des étincelles peuvent provoquer une explosion ou un incendie susceptibles de causer des blessures ou même un décès.

Avions



Zones de dynamitage



Zone présentant des dangers d'explosion



Consignes de sécurité

La plupart du temps, mais non systématiquement, les endroits dont l'atmosphère présente un danger d'explosion sont clairement indiqués. Ces endroits peuvent comprendre les sites où il y a des combustibles, comme les stations-service, les cales de navire, les installations de transfert ou d'entreposage de combustibles ou de produits chimiques; les lieux où l'on décèle des odeurs de combustible tel le gaz ou le propane; les zones où l'air contient des produits chimiques ou des particules comme le grain, la poussière ou de la poudre métallique, ainsi que toutes les autres zones où l'on vous avise normalement d'éteindre le moteur de votre véhicule.

Véhicules dotés d'un coussin gonflable

Un coussin gonflable peut se déployer avec une force impressionnante. NE PLACEZ AUCUN OBJET , y compris un téléphone sans fil fixe ou portable, dans la trajectoire de déploiement du coussin gonflable. Si votre coussin gonflable se déploie et heurte un téléphone sans fil mal installé dans votre véhicule, vous courez un risque sérieux de blessure corporelle.

Contenu de l'ensemble

Le téléphone StarTAC^{MC} est offert avec une batterie standard et un adaptateur c.a. permettant de le faire fonctionner. Une toute nouvelle gamme d'accessoires, plus petits et plus légers que jamais, vous permet de personnaliser votre système cellulaire pour obtenir un rendement supérieur et une portabilité hors pair.



Téléphone cellulaire personnel StarTAC^{MC}

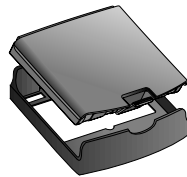

Batterie ultramince principale
avec étui protecteur

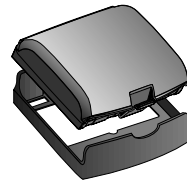

Batterie standard principale
avec étui protecteur



Batterie ultramince auxiliaire
avec étui protecteur

Contenu de l'ensemble

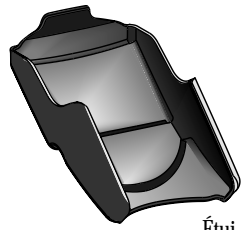

Étui



Adaptateur pour allume-cigarettes



Adaptateur c.a.

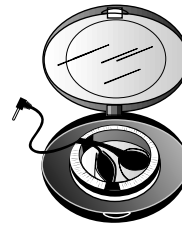

Casque à microphone

Nota : Vous pouvez utiliser l'assemblage de branchement amovible fourni seulement pour ce bloc d'alimentation. Ne le branchez pas dans une prise murale sans le bloc d'alimentation.

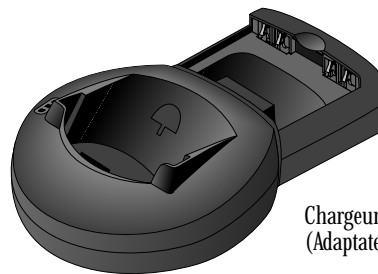

Chargeur portatif
(Adaptateur c.a. requis)

Il est possible que votre téléphone et vos accessoires ne soient pas identiques aux illustrations montrées ici.

Vue d'ensemble

Référence à l'illustration
(à l'intérieur de la page couverture)

Antenne rétractable Se déploie pour un rendement optimal.

Écouteur Haut-parleur ultracompact.

Prise pour casque à microphone Permet la connexion d'un deuxième casque à microphone.

Indicateurs d'état

- IU (In Use) (En service)—Clignote lorsqu'un appel est en cours.
- NS (No Service) (Pas de service)—Indique que l'appareil se trouve hors de la portée d'une zone de couverture cellulaire. Lorsque ce voyant est allumé, il n'est pas possible d'acheminer ni de recevoir des appels.
- RM (Roam) (Appel hors secteur)—Indique que le téléphone entre dans une zone de couverture à l'extérieur de votre réseau local.

Indicateur d'intensité du signal Indique l'intensité du signal reçu par votre téléphone. Plus le signal est élevé, meilleures sont les chances d'acheminer et de recevoir des appels de qualité.

Indicateur d'état de batterie Indique la charge de la batterie disponible.

Affichage alphanumérique

Affiche vos entrées du clavier, les renseignements mis en mémoire, les messages d'aide et d'autres messages.

Vue d'ensemble

Touches de réglage du volume

- ➔ Les touches de réglage du volume (élevé et faible)
- OU
- ➔ permettent de régler le volume du clavier, de l'écouteur et de la sonnerie. Elles servent également à faire défiler les entrées de la mémoire et les fonctions du menu.

Touche Intelligente

- ➔ La Touche Intelligente permet de rappeler les renseignements de la mémoire, d'acheminer des appels, de mettre fin à des appels, de sélectionner les fonctions du menu et d'activer et de désactiver une fonction. La Touche Intelligente est représentée sur votre visuel par le symbole « * ».

Touches de fonction

- PWR** (Alimentation) Sert à mettre le téléphone sous et hors tension.
- FCN** (Fonction) Sert de « touche de déplacement » pour accéder aux fonctions secondaires des autres touches.
- RCL** (Rappel) Sert à rappeler les numéros mis en mémoire.
- STO** (Enregistrer) Sert à enregistrer les numéros dans la mémoire.
- CLR** (Annuler) Efface les caractères du visuel.
- END** (Fin) Met fin aux appels.
- SND** (Acheminer) Sert à acheminer ou à recevoir des appels.
- < * >** et **# >** peuvent servir à faire défiler les entrées de la mémoire et les fonctions du menu.

Connecteur pour accessoires Permet de brancher un bloc d'alimentation externe, les accessoires pour poste mobile et les accessoires de transmission de données.

Microphone Permet d'être confortable lorsque vous parlez au téléphone.

Référence à l'illustration
(à l'intérieur de la page couverture)

Renseignements sur la batterie

Étuis de batterie

Lorsque vous recevez votre téléphone, les batteries ne sont pas chargées et elles sont dans leur étui protecteur. Gardez ces étuis et utilisez-les pour transporter et pour ranger vos batteries lorsqu'elles ne sont pas utilisées. L'étui empêche les objets de toucher aux bornes de la batterie, ce qui réduit le risque de blessure ou de dommage provoqué par un court-circuit (voir la page 9).

Pour utiliser votre téléphone, sortez la batterie de son étui protecteur, installez-la et chargez-la.

Retrait de l'étui de la batterie principale

1. Abaissez le loquet de blocage.
2. Continuez d'appuyer et poussez la batterie vers le haut jusqu'à ce qu'elle se retire de son étui.

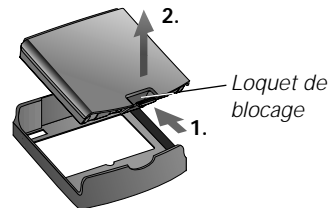

Installation de l'étui de la batterie principale

1. Abaissez le côté opposé au loquet de blocage.
2. Glissez le côté du loquet de blocage jusqu'à ce vous entendiez un déclic.

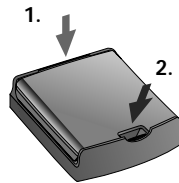

Renseignements sur la batterie

Retrait de l'étui de la batterie auxiliaire

1. Tenez à une main la batterie auxiliaire fermement. Avec le pouce de l'autre main, poussez le dessous de l'étui vers le haut.
2. Continuez de pousser vers le haut jusqu'à ce que l'étui ne soit plus fixé aux bornes situées en-dessous de la batterie. Glissez l'étui vers l'extérieur.

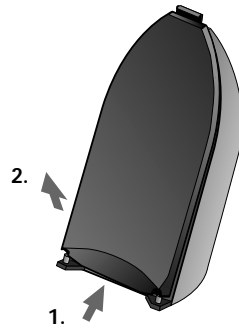

Installation de l'étui de la batterie auxiliaire

1. Glissez l'extrémité étroite de l'étui dans le petit crochet à rainures situé sur le dessus de la batterie auxiliaire.
2. Poussez fermement sur l'étui afin que la base de l'étui glisse sur les bornes de la batterie auxiliaire, puis relâchez.

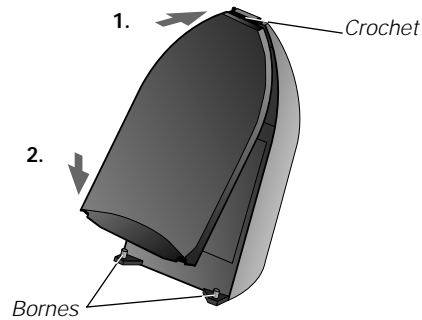

Étuis de batterie

Renseignements sur la batterie

Grâce à la technologie de pointe de Motorola, les batteries du téléphone StarTAC^{MC} sont plus petites et plus légères que toutes les batteries de téléphones cellulaires précédentes de Motorola. Vous pouvez maintenant transporter facilement une batterie de rechange...ou deux.

Batterie auxiliaire

Votre téléphone StarTAC^{MC} peut utiliser deux batteries à la fois. Votre temps de conversation sera prolongé si vous fixez la batterie auxiliaire à l'arrière du téléphone. Vous avez ainsi plus de temps de conversation que si vous n'utilisez que la batterie principale.

Vous pouvez maintenant utiliser une batterie simple ou une combinaison de batteries afin de répondre à vos exigences. Il vous est également possible de prolonger votre temps de conversation en fixant une batterie auxiliaire en tout temps, sans interrompre votre appel.



Conseil : Si vous utilisez deux batteries, le téléphone utilisera d'abord la batterie auxiliaire.

Renseignements sur la batterie

Installation de la batterie principale

La batterie principale s'enclenche aussi bien sur votre téléphone qu'une bottine de ski sur un ski.

1. Placez « l'orteil » de votre batterie dans le compartiment, tel qu'illustré.

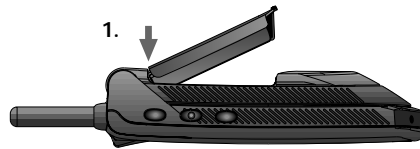

2. Poussez sur le « talon » de votre batterie jusqu'à ce qu'elle s'enclenche.

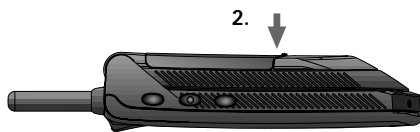

Retrait de la batterie principale

Pour retirer la batterie principale :

1. Mettez votre téléphone hors tension.
2. Tirez le loquet de blocage vers la batterie et retirez la batterie.

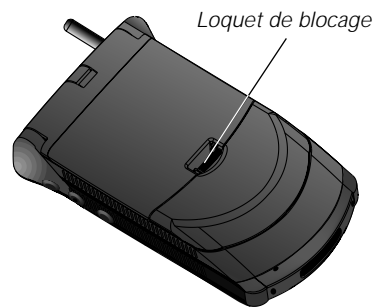

Batterie principale

Conseil : Si une batterie auxiliaire chargée est fixée à votre téléphone, vous pouvez retirer et changer votre batterie principale au cours d'un appel.

Renseignements sur la batterie

Batterie auxiliaire

Installation de la batterie auxiliaire

La batterie auxiliaire se fixe à l'arrière de votre téléphone :

1. Placez le crochet situé sur l'extrémité étroite de la batterie dans la rainure à l'arrière du téléphone.
2. Tirez la batterie vers le bas en direction du bas du téléphone.
3. Dégagez le bas de la batterie de façon à ce qu'elle s'enclenche vers le haut. Fixez solidement le bas de la batterie.

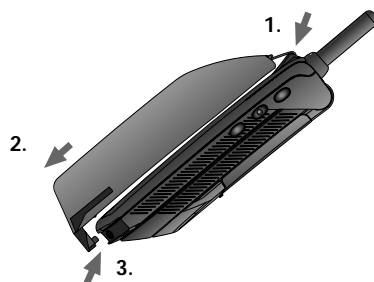

Retrait de la batterie auxiliaire

Pour retirer la batterie auxiliaire :

1. Tirez la batterie vers le bas en l'éloignant du téléphone.
2. Retirez le crochet de la batterie de la rainure située à l'arrière du téléphone.

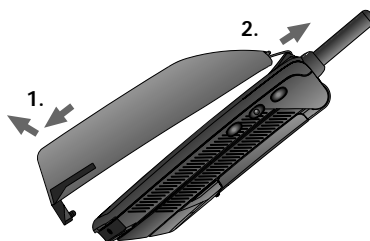

Conseil : Si une batterie principale chargée est fixée à votre téléphone, vous pouvez retirer et changer votre batterie auxiliaire au cours d'un appel.

Renseignements sur la batterie

Indicateur d'état de batterie

L'indicateur d'état de batterie de votre téléphone, qui se présente sous forme de segments de trois barres, affiche la charge disponible de votre batterie. Plus il y a de segments affichés, plus la charge de la batterie est élevée.

Pour une visualisation détaillée de l'état de la batterie :

Le visuel affiche :

Appuyez sur **FCN** puis sur **4 ON**.

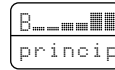

Si vous utilisez une batterie auxiliaire et une batterie principale, le visuel vous indiquera laquelle des deux est utilisée.

Le visuel affiche :

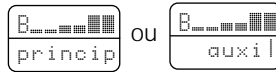

Signaux de batterie faibles

- Le visuel n'affiche aucune barre.
- Le visuel affiche «B faible».
- Une courte tonalité se fait entendre périodiquement.

Vérifiez votre visuel pour vous assurer que les signaux de batterie sont faibles :

Le visuel affiche :

Appuyez sur **FCN** puis sur **4 ON**.

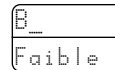

ou

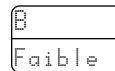

États de la batterie



Élevé



Faible

Renseignements sur la batterie

Types de batteries

Vous pouvez utiliser des batteries au lithium ionique (LiIon) ou des batteries au nickel-hydrures métalliques (NiMH) avec votre téléphone StarTAC^{MC}. Les batteries sont offertes dans différentes tailles : ultramince, standard et à capacité accrue.

Temps de conversation et de réserve de la batterie standard :



Batterie principale ultramince (Lithium ionique) E·P

jusqu'à 60 minutes de temps de conversation **ou**
12 heures de temps de réserve



Batterie principale standard (Nickel-hydrures métalliques)

jusqu'à 60 minutes de temps de conversation **ou**
12 heures de temps de réserve



Batterie principale standard à capacité accrue (Lithium ionique) E·P

jusqu'à 110 minutes de temps de conversation **ou**
19 heures de temps de réserve

À retenir : Lorsque vous parlez au téléphone, vous consommez plus d'énergie que si le téléphone est au repos; plus le temps de conversation est élevé, plus le temps de réserve est diminué et vice-versa.

Batteries auxiliaires

Si vous fixez une batterie auxiliaire à votre téléphone, le temps de conversation et de réserve sera prolongé. Utilisez n'importe quelle batterie auxiliaire avec n'importe quelle batterie principale, du moment que vous répondez à vos exigences quant à l'utilisation de votre téléphone.

Renseignements sur la batterie

Temps de conversation et de réserve de la batterie auxiliaire :

Les temps énumérés ci-dessous représentent la capacité de la batterie auxiliaire correspondante. Pour connaître le temps de conversation et de réserve exact, vous n'avez qu'à additionner le temps de la batterie principale au temps de la batterie auxiliaire.



**Batterie auxiliaire ultramince
(Lithium ionique) E-P**

jusqu'à 90 minutes de temps de conversation **ou**
19 heures de temps de réserve*

Fonctionnement du chargeur intégré

Croyez-le ou non, votre téléphone a été conçu avec un chargeur de batterie intégré. À l'aide de votre adaptateur c.a. ou de votre adaptateur pour allume-cigarettes, vous pouvez brancher directement votre téléphone dans un bloc d'alimentation et charger les batteries, que le téléphone soit mis sous tension ou hors tension. Lorsque le chargeur intégré est en fonction et que le téléphone est mis sous tension, vous pouvez quand même acheminer ou recevoir des appels. Cependant, n'oubliez pas que lorsque vous parlez au téléphone, vous consommez de l'énergie et cela prolongera le temps de charge.

1. Branchez l'adaptateur c.a. ou l'adaptateur pour allume-cigarettes dans le connecteur pour accessoires situé en-dessous de votre téléphone, tel qu'illustré. Dirigez le dispositif de déclenchement vers le haut.

*combinée à n'importe quelle batterie principale.

Renseignements sur la batterie

2. Branchez l'adaptateur dans la source d'alimentation appropriée. Dans certaines voitures, le moteur doit être en marche pour que l'allume-cigarettes fonctionne.

Ce que vous verrez au cours de la charge :

Lorsque vous chargez votre téléphone, que ce dernier soit mis sous tension ou hors tension, l'icône de la batterie clignotera.

Une fois que les deux batteries sont entièrement chargées, l'icône de la batterie cesse de clignoter et s'allume en continu.



Renseignements sur la batterie

Fonctionnement du chargeur portable

Le logement avant du chargeur peut charger des batteries lorsque ces dernières sont fixées au téléphone. Le logement arrière peut charger les batteries séparément.

Branchez d'abord l'adaptateur c.a. à l'arrière du chargeur en dirigeant le dispositif de déclenchement vers le haut. Branchez l'autre extrémité de l'adaptateur c.a. dans une prise de courant murale c.a. Chargez vos batteries.

Installez le téléphone sur le logement avant du chargeur en gardant les batteries fixées au téléphone. Vous pouvez également charger une batterie principale ou une batterie auxiliaire de rechange dans le logement arrière, tel qu'illustré ci-dessous :

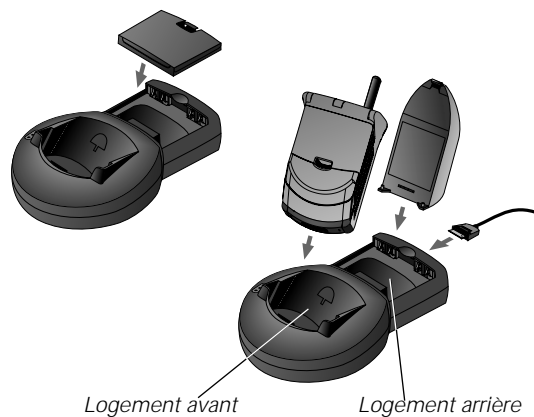

Nota : Vous pouvez utiliser l'assemblage de branchement amovible fourni seulement pour ce bloc d'alimentation. Ne le branchez pas dans une prise murale sans le bloc d'alimentation.

Conseil : Si vous chargez une batterie principale et auxiliaire en même temps, la batterie principale sera chargée en premier.

Renseignements sur la batterie

Chargeur portatif et temps de charge intégré

Il faut environ une à deux heures pour charger une seule batterie de téléphone, selon le type de batterie. Calculez du temps de surplus si vous chargez plus d'une batterie.

Voyants d'état du chargeur portatif

- Rouge : la batterie se charge.
- Jaune clignotant : la batterie attend d'être chargée. Il se peut aussi que la batterie se trouve hors de la plage de température ou de tension requise. Dans ce cas, la charge rapide commencera lorsque la batterie sera dans la plage appropriée.
- Vert : la batterie est chargée à environ 90 % de sa capacité et elle peut être utilisée. Une heure de plus suffirait pour que la batterie soit chargée à sa pleine capacité.
- Rouge clignotant : la batterie est endommagée et elle ne peut être chargée

Charger deux batteries à la fois sur un téléphone

Si vous chargez une batterie principale et auxiliaire en même temps, la batterie principale sera chargée en premier.

Pour savoir quelle batterie est en train de se charger :

Conseil : le message « Aux » (Auxiliaire) sera affiché au lieu de « Activé » lorsque la batterie auxiliaire est utilisée ou chargée.

Le visuel affiche :

Appuyez sur  puis sur .

Charger
bat aux

ou

Charger
ba princ

Renseignements sur la batterie

Batteries dans le chargeur

Les batteries au lithium ionique sont différentes des autres batteries, car vous pouvez les laisser dans le chargeur aussi longtemps que vous le voulez. Ne laissez pas les batteries au nickel-hydrures métalliques dans le chargeur pendant plus de 24 heures.

Système de charge Expert Performance (E•PMC)

Votre téléphone cellulaire Motorola intègre le système de charge Expert Performance (E•PMC). Ce système permet au chargeur intégré du téléphone de communiquer avec la batterie. D'après cette communication, le chargeur peut fournir à la batterie le cycle de charge approprié afin d'optimiser son rendement. Si le système de charge ne communique pas avec la batterie, votre téléphone émet une tonalité et le visuel affiche *Mauvaise batterie* chaque fois que vous mettez le téléphone sous tension ou changez la batterie. Votre téléphone vous avise ainsi qu'il ne peut charger cette batterie. Il y a plusieurs raisons pour lesquelles une batterie ne peut communiquer. La plus fréquente est qu'il ne s'agit pas d'une batterie Motorola Original et donc qu'elle n'est pas dotée de la technologie de communication appropriée. Toutes les batteries Motorola Original sont dotées de la technologie de communication adéquate. Nous vous recommandons d'utiliser des batteries et des accessoires Motorola Original et de protéger vos batteries à l'aide de l'étui fourni lors de l'achat.

Changement rapide de la source d'alimentation

La fonction de changement rapide vous permet de permuter les sources d'alimentation sans perdre l'appel en

Renseignements sur la batterie

cours. Si vous entendez un avertissement de batterie faible alors que vous parlez au téléphone, vous n'avez qu'à brancher l'adaptateur pour allume-cigarettes ou à remplacer la batterie déchargée par une batterie chargée.

Changement rapide de la batterie

Vous pouvez également retirer la batterie de votre téléphone et la remplacer par une batterie de rechange sans perdre l'appel en cours. Si vous entendez un avertissement de batterie faible alors que vous parlez au téléphone, changez rapidement de batterie et reprenez votre conversation.

À retenir : Le changement rapide doit s'effectuer en trois secondes pour ne pas perdre l'appel en cours. Avertissez votre interlocuteur avant de procéder au changement de la batterie.

Conseil : Afin de prolonger la durée de vie de vos batteries, ne laissez pas une batterie au nickel-hydrures métalliques (NiMH) dans le chargeur pendant plus de 24 heures.

Avertissement :

Pour éviter les blessures et les brûlures, veillez à ce que la batterie ne puisse entrer en contact avec un objet métallique afin de ne pas provoquer de court-circuit. (Pour plus d'information sur les consignes de sécurité, voir page 8.)

Fonctionnement du téléphone

Au cours des prochaines pages de cette section, vous apprendrez comment faire fonctionner votre téléphone cellulaire StarTAC^{MC}. Si vous lisez attentivement ces instructions, vous n'aurez probablement plus à utiliser ce manuel par la suite. Si vous désirez connaître des fonctions rapides et pratiques, consultez la section « Fonctionnement de la mémoire ». Une fois que vous serez familiarisé avec ces fonctions pratiques qui vous permettent de sauver du temps, vous vous demanderez comment vous avez fait pour vivre sans elles jusqu'à maintenant!

Pour mettre votre téléphone sous tension :

1. **Déployez l'antenne** pour obtenir un rendement optimal.
2. **Ouvrez le téléphone** pour dégager le clavier.
3. **Appuyez une fois sur ** pour mettre le téléphone sous tension.

Appuyez de nouveau sur  pour mettre le téléphone hors tension.



Mise sous tension et hors tension du téléphone

Fonctionnement du téléphone

Conseil : le message « Auxil » (Auxiliaire) sera affiché au lieu de « Activé » lorsque la batterie auxiliaire est utilisée ou chargée.

Votre visuel affiche :

Chaque fois que vous mettez votre téléphone sous tension, un test automatique est exécuté pour vous aviser que votre téléphone est opérationnel. Une fois le test automatique terminé, le visuel affiche « Auxil » (auxiliaire) ou « Activé », et vous êtes prêt à utiliser votre téléphone.

Pour économiser l'énergie, les lumières et la plupart des indicateurs doivent être éteints lorsque le téléphone est en mode de réserve. Ne vous inquiétez pas, car le visuel s'affiche de nouveau dès que vous appuyez sur une touche ou que vous ouvrez le téléphone.

Fonctionnement du téléphone

Tenez votre téléphone cellulaire tel qu'illustré ci-dessous. L'antenne doit être complètement déployée, dirigée vers le haut et par-dessus votre épaule. Pour obtenir un rendement optimal, assurez-vous que votre main ne couvre pas l'antenne.



Lorsque vous glissez votre téléphone cellulaire StarTAC^{MC} dans son étui, assurez-vous que la batterie principale fait face à l'intérieur de l'étui. Fixez l'étui sur une ceinture, un sac à main ou une mallette pour pouvoir profiter de votre téléphone en tout temps!



***Position du
téléphone
pour un rende-
ment optimal***

***Portez votre
téléphone***

Fonctionnement de base

Fonctionnement de la Touche Intelligente

Grâce à la nouvelle Touche Intelligente, l'utilisation du téléphone StarTAC^{MC} est simplifiée. En effet, ce bouton vous permet d'acheminer et de mettre fin à des appels, d'entrer dans le système menu, d'activer et de désactiver les fonctions et de sélectionner les éléments du visuel. Ce bouton est facile à trouver et à utiliser, car il est situé au milieu du téléphone, soit la touche centrale du côté gauche.

La Touche Intelligente est représentée sur votre visuel par le symbole « + ».

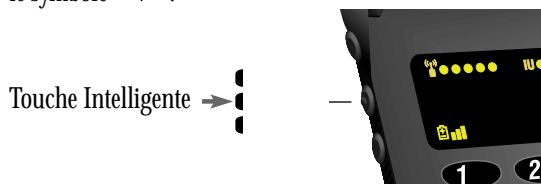

La Touche Intelligente vous permet de :

Sélectionner les éléments du visuel

La Touche Intelligente sert principalement à sélectionner. Dès que votre téléphone vous offre un choix, comme le réglage de la sonnerie, appuyez sur ce bouton pour sélectionner le réglage désiré.

Activer et désactiver les fonctions

Activez et désactivez certaines des fonctions de votre téléphone. Les touches de réglage du volume vous permettent de faire défiler les fonctions jusqu'à la fonction désirée. Appuyez sur la Touche Intelligente pour l'activer.

Entrer dans le système menu

Vous pouvez accéder rapidement au menu du téléphone StarTAC^{MC} en appuyant sur les touches suivantes :

Fonctionnement de la Touche Intelligente

Appuyez sur  puis sur 

Acheminement des appels

- Entrez le numéro**

Entrez le numéro que vous désirez joindre (par exemple : 555-1234). Servez-vous également d'une méthode au choix pour rappeler un numéro que vous avez déjà composé ou un numéro enregistré.

Le visuel affiche :

- Appuyez et tenez enfoncée**  pour acheminer un appel.

Compo
5551234

Fin des appels

Une fois l'appel terminé :

- Appuyez et tenez enfoncée**  jusqu'à ce que vous entendiez deux tonalités.

+ Fin
appel
- Appuyez de nouveau sur**  pour mettre fin à l'appel.

Acheminement et fin des appels

Assurez-vous d'abord que votre téléphone est sous tension.

Pour acheminer un appel :

- 1. Déployez l'antenne** Déployez complètement l'antenne pour obtenir un rendement optimal.
- 2. Entrez le numéro** Entrez le numéro que vous désirez joindre (par exemple : 555-1234).
Appuyez sur CLR Pour effacer un caractère à la fois si vous avez fait une erreur.
Appuyez et tenez enfoncée CLR pour effacer toute l'entrée.

Le visuel affiche :



- 3. Appuyez et tenez enfoncée CLR** jusqu'à ce que vous entendiez deux tonalités. 
ou
Appuyez sur SND pour acheminer l'appel.

Acheminement et fin des appels

Pour mettre fin à un appel :

Appuyez sur  ou fermez votre téléphone pour « raccrocher » votre téléphone cellulaire.

ou

Appuyez et tenez enfoncée  jusqu'à ce que vous entendiez deux tonalités. 

Appuyez de nouveau sur  pour mettre fin à l'appel. 

Vous pouvez composer des numéros de téléphone comprenant jusqu'à 32 caractères. Cependant, le visuel n'affichera que les derniers caractères.

Appuyez sur  pour voir le numéro de téléphone complet.

Le premier caractère du numéro de téléphone apparaîtra au visuel. Ensuite, les caractères clignoteront jusqu'à la fin du numéro.

Réception des appels

Pour recevoir des appels, votre téléphone doit être sous tension.

Pour répondre à un appel :

- 1. Déployez l'antenne** Déployez complètement l'antenne pour obtenir un rendement optimal.
- 2. Appuyez sur ** ou ouvrez le téléphone lorsqu'il sonne.

Pour mettre fin à un appel :

Appuyez sur  ou fermez votre téléphone pour « raccrocher » votre téléphone cellulaire.

ou

Appuyez et tenez enfoncée → jusqu'à ce que vous entendiez deux tonalités.

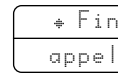

Appuyez de nouveau sur → pour mettre fin à l'appel.



Appel n'ayant pas reçu de réponse

Même si vous possédez un téléphone cellulaire personnel, il peut vous arriver de ne pas être en mesure de répondre à un appel. Lorsque votre téléphone est sous tension, le visuel affiche le message « Appel ».

Appuyez sur  pour effacer le message. Vous pouvez ensuite acheminer un nouvel appel.

Affichage du numéro de téléphone de l'utilisateur

Pour connaître le numéro de votre téléphone cellulaire :

Appuyez sur  puis appuyez sur ** ►**.

Conseil : Pour faciliter la réponse aux appels, essayez la fonction Réponse multitouche décrite à la page 106.

Lecture des indicateurs

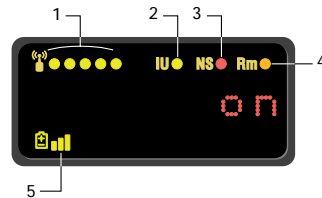

Indicateur d'intensité du signal (1)

L'indicateur d'intensité du signal indique l'intensité de la connexion entre votre téléphone et le réseau cellulaire local. Un signal élevé augmente vos chances de pouvoir acheminer et recevoir des appels. Il se peut que l'indicateur de signal soit faible si vous vous trouvez dans une zone périphérique du réseau cellulaire. Les immeubles, les tunnels et de mauvaises conditions atmosphériques sont des facteurs qui peuvent bloquer ou interférer la réception. Si pour des raisons d'énergie, le visuel n'affiche pas les signaux, les lumières de l'indicateur d'intensité du signal clignotent une à la fois jusqu'à ce que le niveau d'intensité du signal que vous recevez soit atteint.

Indicateur In Use (En service) (2)

L'indicateur In Use (IU) clignote lorsqu'un appel est en cours.

Indicateur No Service (Pas de service) (3)

Si vous vous trouvez hors de portée d'une zone de couverture cellulaire, l'indicateur No Service (NS) clignotera pour vous indiquer qu'il vous est impossible d'acheminer ou de recevoir un appel.



Élevé



Faible

Lecture des indicateurs

Indicateur Roam (Appel hors secteur) (4)

L'Indicateur Roam (RM) s'allume pour indiquer que le téléphone entre dans une zone de couverture à l'extérieur de votre réseau cellulaire local. Dès que vous quittez votre zone de couverture cellulaire, votre téléphone explore ou recherche un autre réseau cellulaire jusqu'à ce qu'il en trouve un.

L'indicateur Roam clignote lentement lorsque votre téléphone se trouve dans un réseau de type local et rapidement lorsqu'il se trouve dans un réseau de type non local.

Indicateur d'état de batterie (5)

L'indicateur d'état de batterie de votre téléphone, qui se présente sous forme de segments de trois barres, affiche la charge disponible de votre batterie. Plus il y a de segments affichés, plus la charge de la batterie est élevée. Pour de plus amples renseignements sur la batterie, appuyez sur **FCN** puis sur **4^{ème}**. Lorsque la batterie est faible, le téléphone vous envoie trois messages :

- › Le visuel n'affiche aucune barre.
- › Le visuel affiche : « B faible ».
- › Une courte tonalité se fait entendre périodiquement.

Si vous ne tenez pas compte de ces messages, le téléphone se mettra automatiquement hors tension dès que la batterie n'est presque plus chargée. Vous n'avez qu'à charger la batterie pour refaire fonctionner le téléphone normalement.



Élevé



Faible

Lecture des indicateurs

Indicateur d'état / alimentation

Lorsque votre téléphone est installé dans son support ou que vous le transportez, l'indicateur d'état / alimentation situé sur le dessus de votre téléphone vous donne tous les renseignements nécessaires. Le tableau ci-dessous vous indique les messages que vous transmet l'indicateur.

Appel entrant	Rouge/Vert apparaissant en alternance
En service	Vert clignotant
Pas de service	Rouge clignotant
Appel hors secteur : réseau de type local	Jaune, clignotement lent
Appel hors secteur : réseau de type non local	Jaune, clignotement rapide

Indicateur d'état /
alimentation



Fonctionnement de base

Recomposition des numéros

Recomposition automatique

Il peut arriver que le réseau cellulaire soit occupé. Vous entendrez alors une tonalité d'occupation rapide. Grâce à la recomposition automatique, votre téléphone continuera de composer le numéro pendant les quatre prochaines minutes. Une fois la connexion établie, le téléphone sonnera ou vibrera. Commencez votre conversation dès que l'interlocuteur répond.

Le visuel affiche :

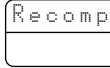
Appuyez sur **END** ou appuyez sur **END** si vous entendez une tonalité d'occupation rapide. 

Si vous n'avez pas obtenu votre communication après quatre minutes :

Appuyez sur **END** ou appuyez sur **END** pour continuer la recomposition automatique.

Si vous entendez une tonalité d'occupation régulière, essayez la séquence suivante. Elle fonctionne uniquement si le réseau cellulaire est occupé à cause d'appels entrants.

1. Appuyez sur **END** pour raccrocher.

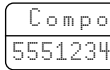
2. Appuyez sur **END** ou appuyez sur **END** pour recomposer le dernier numéro composé. 

Recomposition des numéros

Cette fonction vous permet de recomposer facilement un des dix derniers numéros composés.

Affichage des dix derniers numéros composés

1. Appuyez sur **RCL** puis appuyez deux fois sur la touche **0**. Le visuel affichera le dernier numéro composé.

2. Appuyez sur **→** ou **←** pour faire défiler les dix derniers numéros, à partir du plus récent numéro.

3. Appuyez et tenez enfoncée **→** ou appuyez sur **STO** pour composer le numéro apparaissant sur votre visuel.

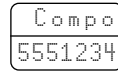



Commandes de tonalité de base

Ajustement du volume



Vous pouvez utiliser les touches de réglage du volume (élevé et faible) pour ajuster l'écouteur et le volume de la sonnerie. Au fur et à mesure que vous appuyez sur ces touches, vous entendez l'intensité de volume correspondante par le microphone du téléphone.

Pour ajuster le volume de l'écouteur et du clavier :

Appuyez sur  pour augmenter le volume ou appuyez sur  pour baisser le volume.

Pour ajuster le volume de la sonnerie :

1. Appuyez sur .

2. Appuyez sur  pour augmenter le volume ou appuyez sur  pour baisser le volume.

Blocage du circuit du microphone

Si vous souhaitez avoir de l'intimité au cours d'un appel, bloquez le circuit du microphone. Ainsi, vous pourrez entendre votre interlocuteur, mais ce dernier ne pourra vous entendre.

Le visuel affiche :

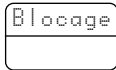
1. Appuyez sur  puis appuyez de nouveau sur  pour bloquer le circuit du microphone. Le visuel affiche : 

2. Appuyez sur  puis appuyez de nouveau sur  pour retourner en mode de conversation normal.

Commandes de tonalité de base

Lorsque vous vous trouvez dans un endroit où vous ne souhaitez pas entendre votre sonnerie ou dans un endroit bruyant où vous risquez de ne pas entendre la sonnerie de votre téléphone, sélectionnez la fonction VibraCall^{MC} qui émettra une vibration silencieuse. Pour ce faire, effectuez la séquence rapide suivante :

Mode vibration silencieuse (en option)

Le visuel affiche :

Appuyez sur **FCN**

puis appuyez de nouveau sur **8^{TON}** pour activer et désactiver la sonnerie et le mode vibration.

Vibrati
seulem
OU
Sonn
seulem

Fonctionnement de la mémoire

Vous avez planifié des visites et des personnes à rencontrer?
Vous avez trop de numéros de téléphone à mémoriser?
Laissez votre téléphone s'en occuper. L'index téléphonique
intégré de votre téléphone StarTAC^{MC} peut mettre en
mémoire jusqu'à 99 noms et numéros que vous pouvez
consulter facilement lorsque vous êtes sur la route.

Ce chapitre vous enseignera comment :

- › mettre en mémoire des noms et des numéros de
téléphone dans l'index téléphonique.
- › rappeler des numéros de téléphone de la mémoire.
- › composer un numéro rapidement à l'aide des fonctions
de composition ultrarapide et de composition Turbo
Dial^{MC}.

Nota : Suivez les symboles ci-dessous pour savoir
comment utiliser les touches situées sur le côté de votre
téléphone.

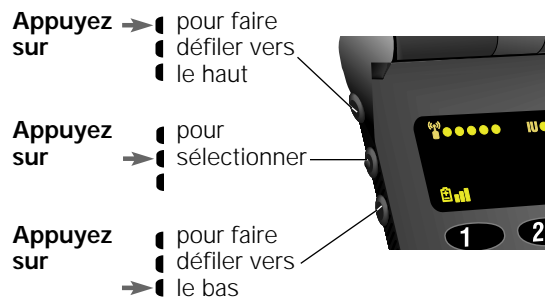

Mode d'emploi de la mémoire

Chaque numéro de téléphone est mis en mémoire dans une « adresse de mémoire » numérotée de 01 à 99. Vous pouvez classer votre index téléphonique de façon à pouvoir rappeler facilement les numéros désirés en mettant en mémoire les numéros apparentés par groupe de dix. Par exemple, mettez en mémoire les dix numéros que vous appelez le plus souvent dans les adresses 01 à 99. Pour composer ces numéros, vous n'avez ensuite qu'à activer la fonction de composition Turbo Dial^{MC} à l'aide d'une touche. Vous pouvez mettre en mémoire vos numéros de téléphone d'affaires dans les adresses 10 à 19, les numéros de téléphone des membres de votre famille dans les adresses 20 à 29, les numéros de téléphone de vos amis dans les adresses 30 à 39 et ainsi de suite.

Vous pouvez aussi mettre en mémoire des noms afin de vous aider à identifier des numéros de téléphone. Ainsi, vous pouvez aisément rappeler des numéros par adresse de mémoire ou par nom. Si vous connaissez quelqu'un qui a plus d'un numéro de téléphone, la mise en mémoire d'un nom descriptif vous permettra d'y accéder rapidement. Par exemple :

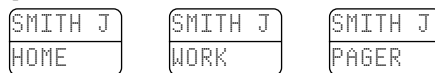

Les possibilités sont infinies. Essayez-les!

Une fois que vous serez familiarisé avec le concept, essayez les fonctions de mise en mémoire évoluées décrites dans le chapitre suivant.

Mise en mémoire d'un numéro de téléphone et d'un nom

Pour profiter de l'index téléphonique intégré de votre téléphone, commencez par mettre en mémoire des numéros de téléphone et des noms. Avec un peu de pratique, la mise en mémoire ne sera plus qu'un jeu d'enfant!

- 1. Entrez le numéro** Entrez le numéro de téléphone que vous désirez mettre en mémoire.

Le visuel affiche :

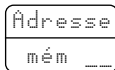
- 2. Appuyez sur ** pour mettre le numéro en mémoire. Le téléphone vous demandera une adresse de mémoire. 

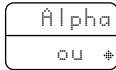
- 3. Entrez l'adresse** Entrez le numéro de l'adresse de mémoire à deux chiffres dans lequel vous voulez mettre en mémoire la séquence. 

ou

- Appuyez sur ** pour mettre la séquence en mémoire dans l'adresse libre suivante.

ou

- Entrez le chiffre** Entrez le premier chiffre de l'adresse de mémoire et **appuyez sur ** pour mettre en mémoire la séquence dans l'adresse libre suivante débutant avec ce chiffre.

Conseil : Le symbole « * » sur votre visuel correspond à la Touche Intelligente.

Mise en mémoire d'un numéro de téléphone et d'un nom

- 4. Entrez le nom** Entrez le nom correspondant au numéro de téléphone ou sautez cette étape et passez à l'étape 5. (Pour plus de renseignements sur l'entrée des noms, consultez les pages suivantes.)
- 5. Appuyez sur** → ou appuyez sur **STO** une fois le nom entré. Le visuel affiche les renseignements mis en mémoire pour confirmer votre entrée.



Entrée des noms

Lorsque le visuel affiche : « Alpha ou * » vous pouvez à l'aide du clavier écrire n'importe quelle lettre de l'alphabet en appuyant une ou plusieurs fois sur les touches numériques. Fiez-vous aux lettres imprimées sur les touches numériques, et vous ne pourrez pas vous tromper. Par exemple, appuyez sur **2^{me}** pour entrer les lettres « A », « B » ou « C », tel qu'illustré ci-dessous :

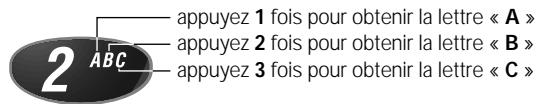

Pour entrer un nom dans l'index téléphonique :

- 1. Entrez une lettre** Entrez une lettre en appuyant sur une touche le nombre de fois désiré.
- 2. Appuyez sur **#**** pour positionner le curseur sur le prochain espace.
Appuyez sur ***** ou **appuyez sur **CLR**** pour effacer une lettre en cas d'erreur.
- 3. Poursuivez la mise en mémoire** Une fois le nom entré, passez à l'étape 5 de la page précédente.

Cette opération est plus facile qu'elle ne le paraît. Essayez-la!

Rappel de la mémoire

Une fois que vous avez mis en mémoire des noms et des numéros, vous pouvez les rappeler par ordre alphabétique et immédiatement acheminer des appels. Vous n'avez qu'à appuyer une fois sur la Touche Intelligente pour accéder au répertoire de noms. Quoi de plus simple?

1. **Appuyez une fois sur**  pour entrer votre répertoire de noms.



2. **Appuyez sur**  pour faire défiler le nom
ou  recherché.

ou

Entrez une lettre Entrez la première lettre du nom que vous voulez rappeler de la mémoire. Le visuel affichera le premier nom débutant avec cette lettre.

Appuyez sur  si vous voulez consulter le numéro mis en mémoire associé au nom.

Le visuel affiche :

3. **Appuyez et tenez enfoncée**  ou **appuyez sur**  pour composer le numéro sélectionné.

Compo
5551234

Rappel par nom

Mémoire

Rappel de la mémoire

Rappel par nom (suite)

4. Appuyez sur **END** ou fermez le téléphone pour mettre fin à un appel.

ou

Appuyez et tenez enfoncée → jusqu'à ce que vous entendiez deux tonalités.

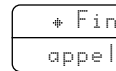

puis appuyez de nouveau sur → pour mettre fin à l'appel.

Effacer une entrée

Voici une méthode facile pour effacer une entrée de la mémoire :

1. **Rappelez** Rappelez l'entrée par nom que vous voulez effacer.
2. **Appuyez sur CLR** pour effacer l'entrée.
3. **Appuyez sur STO** pour confirmer que vous voulez effacer cette entrée.

Rappel par adresse de mémoire

Chaque nom et numéro mis en mémoire est classé dans une adresse de mémoire numérotée de 01 à 99. Une fois que vous avez mis en mémoire les noms et les numéros, vous pouvez les rappeler par adresse de mémoire.

1. **Appuyez sur RCL** (Cette étape est facultative.)
2. **Entrez l'adresse** Entrez l'adresse de mémoire à deux chiffres du numéro de téléphone recherché.

Rappel de la mémoire

Le visuel affiche :

**Rappel par
adresse de
mémoire**
(suite)

3. Appuyez
et tenez
enfoncee

→  ou appuyez sur
 pour
composer le
numéro sélectionné.

Compo
5551234

4. Appuyez
sur 

ou fermez le téléphone pour
mettre fin à un appel.

ou

Appuyez et
tenez
enfoncee

→  jusqu'à ce que
vous entendiez
deux tonalités.

+ Fin
appel

puis

appuyez
de
nouveau
sur

→  pour mettre fin à l'appel.
→ 

Mémoire

Rappel en accéléré

Composition ultrarapide

Si vous connaissez l'adresse de mémoire du numéro que vous voulez appeler, essayez la fonction de composition rapide :

1. **Entrez l'adresse** Entrez l'adresse de mémoire à deux chiffres (01 à 99).

Le visuel affiche :

2. **Appuyez et tenez enfoncée** → pour acheminer l'appel.

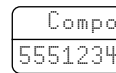



ou

- Appuyez sur**  pour acheminer l'appel.

Composition Turbo Dial^{MC}

La fonction de composition Turbo Dial^{MC} vous permet de composer les numéros mis en mémoire dans les adresses 01 à 99 en appuyant sur une touche :

Le visuel affiche :

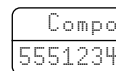

- Appuyez et tenez enfoncée** un numéro du clavier, entre  et , et votre appel sera acheminé!



La fonction appel d'urgence vous permet d'accéder rapidement à n'importe quel numéro mis en mémoire dans l'adresse 01. Pour savoir comment activer cette fonction, consultez la page 88.

Bloc-notes

En plus de votre index téléphonique intégré, vous disposez d'un bloc-notes intégré qui vous permet de prendre des notes rapidement. Le bloc-notes retient le dernier numéro de téléphone apparu au visuel. Si vous êtes au cours d'une conversation téléphonique et que votre correspondant vous dicte un autre numéro de téléphone à joindre, entrez ce numéro dans le bloc-notes afin de pouvoir acheminer cet appel plus tard.

1. **Entrez le numéro** Entrez le numéro à l'aide du clavier. (Votre correspondant entendra des tonalités au fur et à mesure que vous entrez le numéro dicté.)
2. **Appuyez sur ** pour mettre fin à l'appel en cours, au besoin.
3. **Appuyez sur ** pour joindre le numéro dans le bloc-notes.

Vous pouvez aussi mettre des numéros en mémoire au cours d'une conversation téléphonique :



1. **Entrez le numéro** Entrez le numéro à l'aide du clavier. (Votre correspondant entendra des tonalités au fur et à mesure que vous entrez le numéro dicté.)
2. **Appuyez sur ** puis continuez de mettre en mémoire le numéro en suivant les directives de l'étape 3 de la page 48.

Fonctions de mise en mémoire évoluées

Composition par intervalles

S'il vous arrive fréquemment d'avoir recours aux services d'audio-messagerie, d'effectuer vos transactions bancaires par téléphone ou d'utiliser des services de composition automatique, vous apprécierez la commodité de la composition par intervalles qui s'effectue à l'aide d'une touche. Vous n'avez qu'à enregistrer les numéros d'accès en une séquence liée, et vous n'aurez plus besoin de les entrer!

La composition par intervalles fonctionne de la façon suivante : lorsque vous entrez en communication avec des services automatisés, un message enregistré vous indique d'entrer votre numéro d'identification personnel (NIP), votre numéro d'accès à la messagerie vocale, etc. Vous pouvez mettre en mémoire ces numéros dans la mémoire de votre téléphone, en ajoutant des « intervalles » entre les numéros, c'est-à-dire des caractères spéciaux qui indiquent à votre téléphone d'attendre avant de transmettre d'autres numéros.

Pour utiliser votre séquence mise en mémoire, vous n'avez qu'à la rappeler et à appuyer et tenir enfoncé la Touche Intelligente ou appuyer sur  pour acheminer l'appel. Lorsque le message vous demande des renseignements, appuyez simplement sur la Touche Intelligente ou appuyez sur . Votre téléphone transmettra les jeux de numéros suivants que vous avez mis en mémoire. Appuyez le nombre de fois nécessaire sur la Touche Intelligente ou sur  pour transmettre tous les numéros.

Conseil : Vous pouvez utiliser la Touche Intelligente au lieu de la touche .

1. Entrez le numéro

Entrez le numéro de téléphone qui vous permet d'accéder au service automatisé.

Fonctions de mise en mémoire évoluées

Le visuel affiche :

**Composition
par intervalles**

Mémoire

2. Appuyez sur **FCN** puis appuyez sur **SHD**

Insert
pause 0
3. Appuyez sur  pour insérer un intervalle dans la séquence.
4. Entrez les numéros

Entrez le prochain groupe de numéros, par exemple, un numéro de compte ou un numéro d'identification personnel (NIP). Si le service automatisé vous demande d'appuyer sur * ou sur #, vous devez aussi entrer ces symboles.
5. Insérez un intervalle

Insérez un autre intervalle et entrez le prochain groupe de numéros en répétant les étapes 2 à 4 le nombre de fois nécessaire. Vous pouvez mettre en mémoire jusqu'à 32 chiffres, y compris les intervalles. Une fois la séquence complète entrée, mettez-la en mémoire comme vous le feriez pour un numéro de téléphone.
6. Appuyez sur **STO** pour mettre en mémoire.

Adresse
mém. --
7. Entrez l'adresse

Entrez l'adresse de mémoire à deux chiffres dans laquelle vous voulez mettre en mémoire la séquence.

Alpha
00 +

Fonctions de mise en mémoire évoluées

Mise en mémoire des renseignements sur la carte d'appel





8. **Entrez le nom** Entrez un nom pour votre séquence. (Pour plus de renseignements, consultez la page 50).
9. **Appuyez sur**  une fois le nom entré. Le visuel affiche l'adresse, le numéro et le nom mis en mémoire pour confirmer votre entrée.

Comme pour la composition par intervalles, vous pouvez mettre en mémoire les numéros d'accès de carte d'appel, en insérant des intervalles, afin de recomposer facilement ces numéros plus tard. Vous pouvez aussi insérer un caractère spécial servant de repère pour le numéro de téléphone que vous désirez composer avec votre carte d'appel.

Il est possible de protéger les renseignements sur votre carte d'appel à l'aide des fonctions de sécurité de votre téléphone. Pour plus de renseignements à ce sujet, consultez les pages 83 à 91.

1. **Entrez les numéros** Entrez le numéro d'accès de votre carte d'appel (normalement un numéro 1 800). S'il s'agit du 0, passez à l'étape suivante.

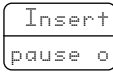
Le visuel affiche :

2. **Appuyez sur**  puis **appuyez sur**  
3. **Appuyez sur**  pour insérer un intervalle dans la séquence.



Fonctions de mise en mémoire évoluées

4. **Entrez les numéros**

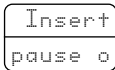
Entrez le prochain groupe de numéros. Par exemple, les entreprises de services téléphoniques interurbains exigent habituellement que vous entriez le 0 avant de composer le numéro de téléphone désiré.
5. **Appuyez sur **

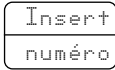
puis **appuyez sur**  
6. **Appuyez sur**

 pour défiler jusqu'au caractère du numéro. 
7. **Appuyez sur**

 pour insérer le caractère 'N dans la séquence. Ce caractère spécial sert de repère pour le numéro de téléphone que vous désirez composer. Ce numéro est automatiquement inséré dans la séquence lorsque vous faites un appel.
8. **Appuyez sur **

puis **appuyez sur** 

puis **appuyez sur**  pour insérer un autre intervalle (voir les étapes 2 et 3).
9. **Entrez les numéros**

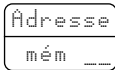

Entrez le NIP de votre carte d'appel.
10. **Appuyez sur **

pour mettre en mémoire la séquence de votre carte d'appel. 

Mise en mémoire des renseignements sur la carte d'appel



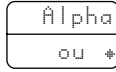

Fonctions de mise en mémoire évoluées

- 11. Entrez l'adresse** Entrez l'adresse de mémoire à deux chiffres dans laquelle vous voulez mettre en mémoire la séquence. 
- 12. Entrez le nom** Entrez un nom pour votre séquence. (Pour plus de renseignements, consultez la page 50).
- 13. Appuyez sur**  une fois le nom entré. Le visuel affiche l'adresse, le numéro et le nom mis en mémoire pour confirmer votre entrée.

Composition par carte d'appel

Une fois que vos renseignements sur la carte d'appel sont mis en mémoire, vous n'avez qu'à rappeler les renseignements et à entrer le numéro de la personne que vous désirez joindre. Votre téléphone fera le reste.

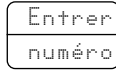
Le visuel affiche :

- 1. Appelez** Appelez les renseignements sur la carte d'appel mis en mémoire (voir la page 58).
- 2. Appuyez sur**  avant d'entrer le numéro. 
- 3. Entrez le numéro**  Entrez le numéro de téléphone que vous désirez joindre, y compris le code régional. Entrez le numéro manuellement par adresse ou appelez-le.

Fonctions de mise en mémoire évoluées

4. Appuyez et tenez enfoncée → ou appuyez sur **SND** pour acheminer l'appel. Votre téléphone composera le numéro pour accéder aux services téléphoniques interurbains.

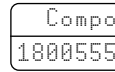

5. Appuyez sur → ou appuyez sur **SND** pour transmettre le prochain groupe de numéros lorsque le message l'exige. Le téléphone insérera automatiquement le numéro sélectionné que vous désirez joindre dans le repère approprié de la séquence.

6. Transmettez les numéros Répétez l'étape 5 le nombre de fois nécessaire pour transmettre le prochain groupe de numéros.

7. Appuyez sur **END** ou fermez le téléphone pour mettre fin à un appel.

ou

Appuyez et tenez enfoncée → jusqu'à ce que vous entendiez deux tonalités.

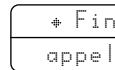

puis appuyez de nouveau sur → pour mettre fin à l'appel.





Composition par carte d'appel





Correction par nom

Correction d'adresse de mémoire

Une fois les numéros et les noms mis en mémoire dans l'index téléphonique, vous pouvez corriger les renseignements ou effacer des entrées en tout temps.

1. Appuyez une fois sur  pour entrer le nom du répertoire.
2. Appuyez sur  pour faire défiler le nom recherché.
OU 
3. Appuyez sur  pour corriger le numéro de téléphone. Le visuel affichera le numéro de téléphone.
4. Appuyez sur  pour effacer un chiffre à la fois.

Appuyez et tenez enfoncée la touche  pour effacer le numéro en entier.

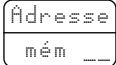
Entrez les numéros Entrez les corrections que vous désirez apporter à votre numéro de téléphone.
5. Appuyez sur  une fois le numéro de téléphone corrigé. 
6. Entrez l'adresse Entrez l'adresse de mémoire à deux chiffres dans laquelle vous désirez mettre en mémoire le numéro corrigé. Le visuel affichera le nom mis en mémoire correspondant au numéro de téléphone corrigé.

Correction d'adresse de mémoire

7. Appuyez sur **CLR** pour effacer une lettre à la fois. Passez cette étape si vous ne désirez pas modifier le nom.

Entrez les lettres

Entrez les corrections que vous désirez apporter au nom. (Pour plus de renseignements sur l'entrée de noms, consultez la page 50).

8. Appuyez sur → une fois le nom corrigé. Le visuel affichera les nouveaux renseignements et vous demandera si vous désirez enregistrer vos modifications.

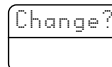

9. Appuyez sur → pour enregistrer vos modifications. Le visuel affiche l'adresse, le numéro et le nom mis en mémoire pour confirmer votre entrée.

ou

Appuyez sur **CLR**

si vous ne désirez pas modifier les renseignements.

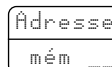

Entrez l'adresse

Entrez une nouvelle adresse de mémoire à deux chiffres pour éviter de recouvrir les données de l'adresse courante.

10. Appuyez sur **END** pour sortir du menu.





Correction par nom

Mémoire

Correction d'adresse de mémoire

Correction par numéro

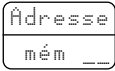
Le visuel affiche :

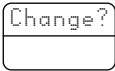
- 1. Appuyez sur ** puis sélectionnez l'adresse de mémoire à deux chiffres que vous désirez corriger.
- 2. Appuyez sur ** une fois le numéro de téléphone corrigé. 
- 3. Entrez l'adresse** Entrez l'adresse de mémoire à deux chiffres dans laquelle vous désirez mettre en mémoire le numéro corrigé. Le visuel affichera le nom mis en mémoire correspondant au numéro de téléphone corrigé.
- 4. Appuyez sur ** pour effacer une lettre à la fois. Passez cette étape si vous ne désirez pas modifier le nom.
Entrez les lettres Entrez les corrections que vous désirez apporter au nom. (Pour plus de renseignements sur l'entrée de noms, consultez la page 50).
- 5. Appuyez sur**  une fois le nom corrigé. Le visuel affichera les nouveaux renseignements et vous demandera si vous désirez enregistrer vos modifications.

Correction d'adresse de mémoire

6. Appuyez sur  pour enregistrer vos modifications. Le visuel affiche l'adresse, le numéro et le nom mis en mémoire pour confirmer votre entrée.

ou

Appuyez sur 

si vous ne désirez pas modifier les renseignements.

Adresse
mém. _ _

Entrez l'adresse

Entrez une nouvelle adresse de mémoire à deux chiffres pour éviter de recouvrir les données de l'adresse courante.

7. Appuyez sur  pour sortir du menu.

Correction par numéro



Préférence numéro

Cette fonction détermine l'ordre dans lequel l'index téléphonique affiche les renseignements. Lorsque vous rappelez les renseignements par adresse et que la préférence numéro est activée, le numéro de téléphone mis en mémoire s'affichera en premier. Ensuite, appuyez sur **RCL** pour voir le nom correspondant au numéro. Lorsque la préférence numéro est désactivée, l'index téléphonique affiche d'abord le nom et vous devez appuyer sur **RCL** pour voir le numéro de téléphone correspondant.

Raccourci
Appuyez sur **FCN**, appuyez sur la Touche Intelligente puis appuyez sur **1** ou **2nd**.
Passez à l'étape 4.

Le visuel affiche :

1. Appuyez sur **FCN** puis appuyez sur **RCL** pour entrer les fonctions du menu.
2. Appuyez sur **RCL** pour défiler jusqu'à la fonction préférence numéro.

Pré nu
pr oui
ou
Pré nu
pr non
3. Appuyez sur **RCL** pour activer ou désactiver la fonction.
4. Appuyez sur **END** pour sortir du menu. Vous pouvez aussi activer le défilement jusqu'aux autres fonctions.

Fonctions

Introduction aux fonctions du menu

Le téléphone cellulaire StarTAC^{MC} est doté de fonctions sensationnelles qui vous facilitent la vie, car elles sont plus productives et un peu plus excitantes. Le système menu convivial de votre téléphone vous aidera à effectuer des recherches rapidement et facilement.

Vous pouvez naviguer jusqu'au système menu à l'aide des trois touches situées sur le côté gauche de votre téléphone. À l'aide des touches de réglage du volume, vous activez le défilement et vous réglez le volume. La Touche Intelligente centrale vous permet de sélectionner les menus et les fonctions.

Le présent manuel utilise les symboles ci-dessous pour l'activation de la Touche Intelligente et pour les touches de réglage du volume.

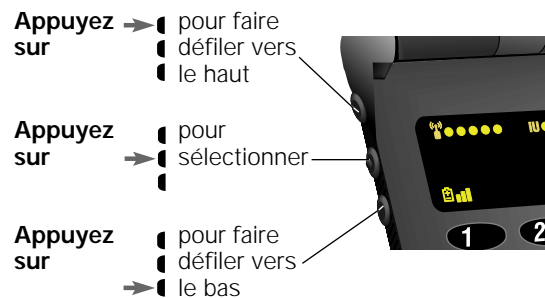

Le menu





Raccourci
Pour les utilisateurs expérimentés des téléphones Motorola : grâce aux « raccourcis » vous retrouverez un bon nombre de séquences de touches identiques aux autres modèles de Motorola!

Fonctions

Navigation dans le menu

Fonctions



Pour entrer dans le système menu de votre téléphone, suivez les étapes suivantes :

1. Appuyez sur  puis appuyez sur  pour entrer les fonctions du menu.
2. Appuyez sur  ou  pour défiler jusqu'aux sélections du menu.
3. Appuyez sur  pour sortir du menu.

Vous retrouverez dans ce chapitre des instructions détaillées sur le fonctionnement de toutes les fonctions.

Vous êtes maintenant prêt à explorer votre téléphone. Prenez le temps qu'il vous faut, faites des expériences et amusez-vous!

Utilisateurs expérimentés

Si vous êtes déjà familier avec le fonctionnement des téléphones cellulaires Motorola, utilisez les touches  et  pour faire défiler jusqu'au système menu.

Feuille de route

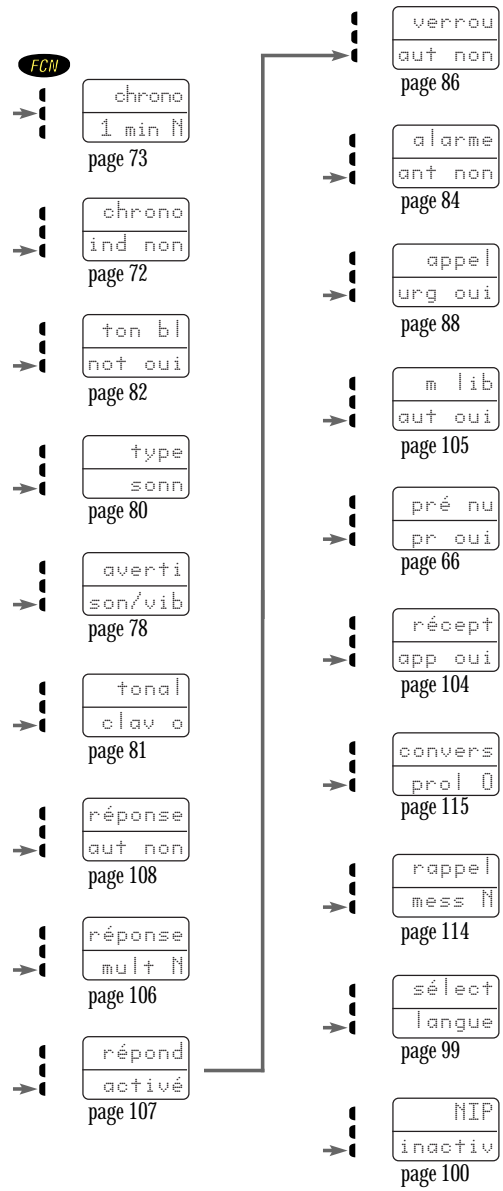

Fonctions

Compteurs de durée des appels

Les fonctions de compteur de durée des appels de votre téléphone vous offrent une variété d'options vous permettant de gérer votre emploi du temps. Vous pouvez contrôler la durée des appels individuels, activer un compteur afin de faire un suivi mensuel ou régler le téléphone pour qu'il vous envoie un message d'avertissement aux intervalles précisés.

Ce chapitre vous enseignera comment :

- › contrôler la durée de vos appels.
- › activer et consulter un compteur réglable pour un contrôle à long terme.
- › programmer des compteurs sonores pour répondre à vos exigences personnelles.

Consultation du compteur de durée des appels individuels

Grâce à cette fonction, vous pouvez consulter le temps d'émission du dernier appel ou de l'appel en cours (en minutes et en secondes) en tout temps. Le compteur de durée des appels individuel se remet à zéro avant chaque appel et lorsque le téléphone est mis hors tension. Il est possible de sélectionner l'affichage systématique de ce compteur pendant chaque appel à l'aide de la fonction d'affichage systématique décrite à la page 72.

Appuyez sur 

puis deux fois sur  pour un aperçu de ce compteur.

Consultation du compteur de durée des appels réglable

Vous pouvez faire le suivi du temps d'émission accumulé au cours d'une période définie. Cette fonction vous permet de consulter le temps écoulé. Suivez les instructions ci-dessous pour remettre le compteur à zéro.

Appuyez sur **RCL** puis trois fois sur **#▶** pour avoir un aperçu de ce compteur.

Consultation du compteur cumulatif

Ce compteur non réglable fait le suivi du temps d'émission total de votre téléphone (en minutes).

Appuyez sur **RCL** puis quatre fois sur **#▶** pour avoir un aperçu de ce compteur.

Remise à zéro du compteur

Activez le défilement jusqu'à cette fonction au début de chaque cycle de facturation afin de toujours être au courant de ce qui se passe. Une fois le compteur remis à zéro, ce dernier continuera de faire le suivi de votre temps d'émission (en minutes) jusqu'à ce que vous remettiez de nouveau votre compteur à zéro.

À retenir : Les raccourcis ne fonctionneront pas si le compteur est déjà réglé à zéro.





Appuyez sur **FCN** puis sur **0**, **7** et **CLR** pour remettre le compteur à zéro.

Compteur à affichage systématique

Raccourci
Appuyez sur **FCN**, sur la Touche Intelligente puis appuyez sur **4** ou **8**.
Passez à l'étape 3.

Lorsque cette fonction est activée, votre téléphone affichera automatiquement votre temps d'émission en minutes (XX) et en secondes (YY) pendant et après chaque appel.

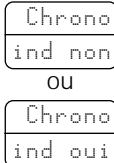
Le visuel affiche :





- 1. Appuyez sur **FCN**** puis **appuyez sur**  pour entrer les fonctions du menu.
- 2. Appuyez sur**  pour défiler jusqu'à la fonction compteur individuel. 
- 3. Appuyez sur**  pour activer ou désactiver la fonction.
- 4. Appuyez sur **END**** pour sortir du menu. Vous pouvez aussi activer le défilement jusqu'aux autres fonctions.



Conseil :
L'activation du compteur à affichage systématique peut réduire le temps de réserve ou le temps de conversation.

Compteur à tonalité minute (en option)

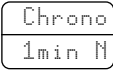
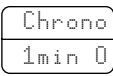
Activez cette fonction pour émettre un signal sonore de dix secondes avant la fin de chaque minute écoulée lors d'une communication téléphonique. Votre correspondant n'entend pas ce signal.

Le visuel affiche :

1. Appuyez sur **FCN** puis appuyez sur  pour entrer les fonctions du menu.
2. Appuyez sur  pour défiler jusqu'à la fonction compteur à tonalité minute.  ou 
3. Appuyez sur  pour activer ou désactiver la fonction.
4. Appuyez sur **END** pour sortir du menu. Vous pouvez aussi activer le défilement jusqu'aux autres fonctions.

Raccourci
Appuyez sur **FCN** sur la Touche Intelligente puis appuyez sur   .
Passez à l'étape 3.

Compteurs

Compteurs programmables

Compteur sonore à répétition (en option)

Raccourci
Appuyez sur **FCN**, sur la Touche Intelligente puis appuyez sur **4^{sup}**, **1**.
Passez à l'étape 3.

Vous pouvez régler ce compteur pour qu'il émette un signal sonore au cours d'un appel, à un intervalle de secondes que vous sélectionnez (de 11 à 999). Semblable à celui du compteur à tonalité minute, cet avertissement sonore se fait entendre dix secondes avant la fin de chaque intervalle. Le correspondant à l'autre extrémité de la ligne n'entend pas ce signal sonore.

Le visuel affiche :

1. Appuyez sur **FCN** puis appuyez sur  pour entrer les fonctions du menu.

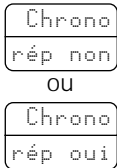
2. Appuyez sur  pour défiler jusqu'à la fonction compteur à répétition. 

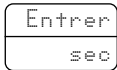
3. Appuyez sur  pour activer ou désactiver la fonction. 

Le message pour l'entrée des secondes apparaîtra **seulement** si la fonction est activée. Si la fonction est désactivée, le visuel affiche :

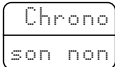
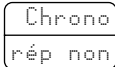
 puis 

4. Entrez les secondes Entrez le nombre de secondes désiré entre les signaux sonores. 

Compteurs programmables

5. Appuyez sur **→** pour remettre le compteur à zéro. Le visuel confirme en affichant l'entrée.
6. Appuyez sur **END** pour sortir du menu. Vous pouvez aussi activer le défilement jusqu'aux autres fonctions.

Comme pour le compteur à répétition, vous pouvez régler le compteur une seule tonalité pour qu'il émette un signal sonore au moment sélectionné (de 11 à 999 secondes). Ce signal se fera entendre une fois au cours de chaque appel, 10 secondes avant la fin de l'intervalle. Le correspondant à l'autre extrémité de la ligne n'entend pas ce signal sonore.

Le visuel affiche :

1. Appuyez sur **FCN** puis appuyez sur **→** pour entrer les fonctions du menu.
2. Appuyez sur **→** pour défiler jusqu'à la fonction compteur une seule tonalité.
3. Appuyez sur **→** pour activer ou désactiver la fonction.

Compteur sonore une seule tonalité (en option)

Compteurs

Raccourci
Appuyez sur **FCN** sur la Touche Intelligente puis appuyez sur **4** , **2** .
Passez à l'étape 3.

Compteurs programmables

Le message pour l'entrée des secondes apparaîtra **seulement** si la fonction est activée. Si la fonction est désactivée, Le visuel affiche :

Chrono	puis	Chrono
son non		désact

4. Entrez les secondes

Entrez le nombre de secondes désiré entre les signaux sonores.

Com A1
XXXsec

5. Appuyez sur

→ pour remettre le compteur à zéro.
Le visuel confirme en affichant l'entrée.

Réglé
à XXXs

6. Appuyez sur **END**

pour sortir du menu. Vous pouvez aussi activer le défilement jusqu'aux autres fonctions.

Commandes de tonalité

Si vous lisez assidûment ce manuel depuis le début, ce chapitre vous permettra de vous reposer. Installez-vous confortablement et amusez-vous avec les commandes de tonalité. Ces fonctions vous permettent de sélectionner le mode vibration silencieux, de personnaliser les signaux sonores, les bips et les bourdonnements de votre téléphone ou de les désactiver si vous désirez avoir la paix.

Ce chapitre vous enseignera comment :

- › choisir parmi neuf types de sonnerie différents.
- › activer et désactiver la fonction VbraCall^{MC}.
- › supprimer la tonalité du clavier.
- › supprimer la tonalité du bloc-notes.

Sélection d'avertissement par sonnerie ou vibrations (en option)

Grâce à cette fonction innovatrice, vous pouvez sélectionner l'avertissement d'un appel entrant à l'aide de vibrations, de sonneries, des deux à la fois ou d'aucun d'entre eux. Cette option VibraCall^{MC} de Motorola est la solution idéale dans les situations où une sonnerie n'est peut-être pas appropriée ou dans les endroits bruyants où vous risquez de ne pas l'entendre.

Le visuel affiche :

Raccourci 1
Appuyez sur **FCN** puis sur **8** pour activer et désactiver la fonction VibraCall^{MC}.

Raccourci 2
Appuyez sur **FCN**, sur la Touche Intelligente puis appuyez sur **3** ou **0**.
Passez à l'étape 3.

Raccourci 3
Appuyez sur **FCN**, sur la Touche Intelligente puis appuyez sur **3** ou **1**.
Passez à l'étape 3.

1. Appuyez sur **FCN**

puis appuyez sur  pour entrer les fonctions du menu.

2. Appuyez sur 

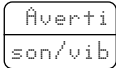
pour défiler jusqu'à la fonction sélection d'avertissement par sonnerie ou vibrations. 

3. Appuyez sur 

pour sélectionner cette fonction. Le visuel affichera le réglage de sonnerie courant.

4. Appuyez sur 

pour activer le défilement ou jusqu'à votre choix : 

Vibrati
seulem



Sonn
seulem

Sonn 0
vib oui

Sonn N
vib non

Lorsque la sonnerie et les vibrations sont toutes les deux activées, le téléphone vous avertit en vibrant pendant trois cycles de sonnerie puis en sonnant.

Sélection d'avertissement par sonnerie ou vibrations (en option)











5. Appuyez sur  une fois que vous avez obtenu le réglage désiré.
6. Appuyez sur  pour sortir du menu. Vous pouvez aussi activer le défilement jusqu'aux autres fonctions.

Commandes de tonalité

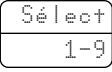
Sélection du type de sonnerie

Le téléphone StarTAC^{MC} vous permet de choisir parmi neuf types de sonnerie différents. Une fois le type de sonnerie choisi, le téléphone vous fera entendre brièvement le type de sonnerie sélectionné, ou émettra des vibrations, si vous avez sélectionné la fonction VibraCall^{MC}.

Le visuel affiche :

- 1. Appuyez sur ** puis **appuyez sur**  pour entrer les fonctions du menu.
- 2. Appuyez sur**  pour défiler jusqu'à la fonction type de sonnerie. Le visuel affichera le numéro du type de sonnerie courant. 
- 3. Appuyez sur**  pour sélectionner cette fonction. Le téléphone vous fera entendre le type de sonnerie courant sélectionné. 
- 4. Entrez les numéros** **Appuyez sur la touche**  jusqu'à la touche  pour entendre les différents types de sonnerie. Vous pouvez aussi activer le défilement jusqu'aux types de sonnerie.
- 5. Appuyez sur**  une fois que vous avez obtenu le réglage désiré. 
- 6. Appuyez sur ** pour sortir du menu. Vous pouvez aussi activer le défilement jusqu'aux autres fonctions.

Tonalités du clavier

Les tonalités du clavier sont les tonalités que vous entendez lorsque vous appuyez sur n'importe laquelle des touches du téléphone. Si vous désirez être discret, utilisez cette fonction pour supprimer les signaux audio de votre clavier.

À retenir : Le correspondant à l'autre extrémité de la ligne entendra les tonalités.

Le visuel affiche :

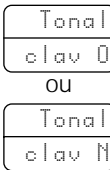
1. Appuyez sur **FCN** puis appuyez sur → pour entrer les fonctions du menu.
2. Appuyez sur → pour défiler jusqu'aux tonalités du clavier. 
Tonal
clav 0
ou
Tonal
clav N
3. Appuyez sur → pour activer ou désactiver la fonction.
4. Appuyez sur **END** pour sortir du menu. Vous pouvez aussi activer le défilement jusqu'aux autres fonctions.



Raccourci
Appuyez sur **FCN** sur la Touche Intelligente puis appuyez sur **3** ou **2**.
Passez à l'étape 3.

Commandes de tonalité

Tonalités du bloc-notes

Votre téléphone envoie les tonalités du bloc-notes pour accéder aux services de messagerie automatique comme l'audio-messagerie. Si vous ne désirez pas que votre correspondant entende ces tonalités lorsque vous utilisez le bloc-notes, désactivez les tonalités du bloc-notes.

Le visuel affiche :

1. Appuyez sur **FCN** puis appuyez sur  pour entrer les fonctions du menu.
2. Appuyez sur  pour défiler jusqu'aux tonalités du clavier.

Ton bl
not oui
OU

Ton bl
not non
3. Appuyez sur  pour activer ou désactiver la fonction.
4. Appuyez sur **END** pour sortir du menu. Vous pouvez aussi activer le défilement jusqu'aux autres fonctions.

Raccourci
Appuyez sur **FCN**, sur la Touche Intelligente puis appuyez deux fois sur **3 DEF**.
Passez à l'étape 3.

Nota : Si vous désactivez la tonalité du bloc-notes, mais que vous désirez accéder à un système à tonalité activée comme l'audio-messagerie, acheminez votre appel, entrez les numéros que vous voulez transmettre, puis :

Appuyez sur **RCL** et sur **SND** pour transmettre les tonalités.

Fonctions de verrouillage / sécurité

Bien que vous ne laisseriez pas votre téléphone sans surveillance, le téléphone cellulaire StarTAC^{MC} est doté d'un bon nombre de fonctions de sécurité intégrées pour empêcher l'utilisation non autorisée. Vous pouvez garder tous vos renseignements en sécurité et restreindre les appels lorsque vous prêtez votre téléphone à d'autres personnes.

Ce chapitre vous enseignera comment :

- › régler l'alarme antivol.
- › verrouiller et déverrouiller votre téléphone.
- › acheminer des appels d'urgence.
- › modifier votre code de verrouillage.
- › restreindre les appels et l'accès à la mémoire.
- › retourner aux modes standards ou annuler les réglages.



Alarme antivol

L'alarme antivol verrouille votre téléphone pour empêcher l'accès non autorisé. Pour le déverrouiller, vous devez entrer un code de déverrouillage à trois chiffres (voir les pages 89 et 90). Lorsque cette fonction est activée, deux appels d'avertissement seront acheminés au numéro présélectionné et programmé par l'utilisateur, si une personne non autorisée n'entre pas le code de déverrouillage dans les trente secondes suivant la mise sous tension du téléphone. La personne qui répond à l'appel d'avertissement entendra une tonalité d'alarme aiguë l'avertissant qu'un appel non autorisé est acheminé de votre téléphone. Déverrouillez votre téléphone pour retourner en mode standard.

Le visuel affiche :

Raccourci
Appuyez sur **FCN**, sur la Touche Intelligente puis appuyez sur **1**, **4**.
Passez à l'étape 3.

1. Appuyez sur **FCN**

puis appuyez sur → pour entrer les fonctions du menu.

2. Appuyez sur

→ pour sélectionner la fonction verrouillage / sécurité.

Alarme
ant non
OU
Alarme
ant oui

3. Appuyez de nouveau sur

→ pour activer ou désactiver la fonction. Lorsque l'alarme antivol est activée.

Entrer
numéro

Alarme antivol

4. Appuyez sur  pour visualiser le numéro déjà mis en mémoire. Si ce numéro est celui auquel vous désirez faire acheminer l'appel, passez à l'étape 6.

ou

- Entrez le numéro Entrez le numéro auquel vous désirez faire acheminer l'appel en cas d'accès non autorisé.

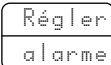
5. Appuyez sur  pour activer l'alarme antivol. 

6. Appuyez sur  pour sortir du menu. Vous pouvez aussi activer le défilement jusqu'aux autres fonctions.

Lorsque l'alarme antivol est activée, le visuel affiche : « Armé ». L'alarme antivol est remise à l'état initial avant chaque utilisation.

Verrouillage électronique automatique

Lorsque cette fonction est activée, votre téléphone est automatiquement verrouillé chaque fois que celui-ci est mis hors tension.

Le visuel affiche :

Raccourci
Appuyez sur **FCN**, sur la Touche Intelligente puis appuyez sur **1**, **5**.
Passez à l'étape 3.

1. Appuyez sur **FCN**

puis appuyez sur → pour entrer les fonctions du menu.

2. Appuyez sur

pour défiler jusqu'à la fonction de verrouillage automatique.

Verrou
aut non
OU
Verrou
aut oui

3. Appuyez sur

pour activer ou désactiver la fonction.

4. Appuyez sur **END**

pour sortir du menu. Vous pouvez aussi activer le défilement jusqu'aux autres fonctions.

Verrouillage électronique manuel

Vous pouvez verrouiller votre téléphone en tout temps pour empêcher l'utilisation non autorisée. Une fois votre téléphone verrouillé, il le demeurera, qu'il soit sous tension ou hors tension.

Le visuel affiche :

1. Appuyez sur .

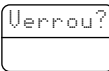
2. Appuyez et tenez enfoncée la touche  pendant au moins une seconde. 

Le mot « LOCK » est imprimé sur la touche  en guise de rappel.

3. Appuyez sur  ou appuyez sur  pour verrouiller votre téléphone. 

Votre téléphone se déverrouille facilement et rapidement. Une fois que votre téléphone est sous tension, entrez votre code de verrouillage à trois chiffres pour déverrouiller votre téléphone. (Voir la page 87.)



Vous pouvez recevoir des appels lorsque votre téléphone est verrouillé. Suivez les étapes ci-dessous pour répondre à un appel entrant.

1. Entrez le code Entrez votre code de verrouillage à trois chiffres.

2. Appuyez sur  ou appuyez sur  pour recevoir un appel.

Verrouillage du téléphone

Déverrouillage du téléphone

Conseil : Si vous avez oublié votre code de verrouillage, appuyez sur , ,  ou sur les trois derniers chiffres de votre numéro de téléphone cellulaire.



Appel d'urgence

Lorsque cette fonction est activée, vous pouvez utiliser la composition Turbo Dial^{MC} à partir de l'adresse de mémoire 01 même si le téléphone est verrouillé. Si vous voulez utiliser convenablement cette fonction, mettez en mémoire un numéro d'urgence ou le numéro de téléphone d'un proche parent ou d'un ami que vous désirez contacter en cas d'urgence. Lorsque vous utilisez cette fonction, n'oubliez pas que :

Raccourci
Appuyez sur  sur la Touche Intelligente puis appuyez sur  .
Passez à l'étape 3.

- Certains réseaux cellulaires possèdent leurs propres numéros d'urgence et ne permettent pas d'avoir accès à des numéros d'urgence tel que le 911 (non disponible dans certaines régions). Pour plus de renseignements à ce sujet, informez-vous auprès de votre fournisseur du réseau cellulaire local.
- Si l'alarme antivol est activée, vous devez déverrouiller le téléphone avant d'acheminer un appel d'urgence.

Le visuel affiche :

1. Appuyez sur  puis appuyez sur  pour entrer les fonctions du menu.
2. Appuyez sur  pour défiler jusqu'à la fonction appel d'urgence.

Appel
urg non
ou
Appel
urg oui
3. Appuyez sur  pour activer ou désactiver la fonction.

Sous-menu des options de sécurité

4. Appuyez sur **END** pour sortir du menu. Vous pouvez aussi activer le défilement jusqu'aux autres fonctions.

Le sous-menu des options de sécurité comprend des fonctions qui vous permettront d'avoir l'esprit tranquille. Pour votre protection, entrez le code de sécurité à six chiffres afin d'accéder à ces fonctions. Le code de verrouillage programmé à l'usine utilisé pour déverrouiller le téléphone est 123 et le code de sécurité à six chiffres est 000000. Ces codes peuvent avoir été modifiés lorsque votre téléphone a été mis sous tension. Pour vous rafraîchir la mémoire, consultez le code de verrouillage à trois chiffres courant affiché par cette fonction.

Le visuel affiche :

1. Appuyez sur **FCN**, **0** puis entrez votre code de sécurité à six chiffres.
2. Appuyez sur **RCL** pour afficher votre code de verrouillage à trois chiffres. Ce dernier s'affiche pendant quelques secondes.
3. Appuyez sur **END** pour sortir du menu. Vous pouvez aussi activer le défilement jusqu'aux autres fonctions.

Code
ver XXX

**Visualisation
du code de
verrouillage**



Sous-menu des options de sécurité

Modification du code de verrouillage

Cette fonction vous permet aussi de modifier votre code de verrouillage à trois chiffres.

Le visuel affiche :

1. Appuyez sur **FCN**, **0** puis entrez votre code de sécurité à six chiffres, votre nouveau code de déverrouillage à trois chiffres et appuyez sur **STO**.
2. Entrez le code Entrez le nouveau code à trois chiffres. Ce dernier s'affiche pendant quelques secondes.

Changé
pourXXX

Niveau de service

Cette fonction vous permet de restreindre les appels ou de protéger les renseignements de la mémoire lorsque vous prêtez votre téléphone. Les huit niveaux de service de votre téléphone vous permettent de sélectionner différentes combinaisons de privilèges et de restrictions d'accès. Choisissez celle qui vous convient!

Le visuel affiche :

1. Appuyez sur **FCN**, **0**.
2. Appuyez sur sur votre code de sécurité à six chiffres.
3. Appuyez sur le chiffre correspondant au niveau de service que vous désirez sélectionner (1 à 6).
4. Appuyez sur **STO**.

Niveau
servi

Sous-menu des options de sécurité

<p>Niveau 1 : Les appels peuvent être acheminés seulement des adresses de mémoire 01 à 10.</p> <ul style="list-style-type: none"> • Aucune composition à l'aide du clavier. • Aucune mise en mémoire ni correction des renseignements mis en mémoire. • Aucun accès à la mémoire alphabétique. 	<div style="border: 1px solid black; padding: 2px; width: fit-content;"> <p>1 Mém 1-10</p> </div>
<p>Niveau 2 : Les appels peuvent être acheminés à partir de toutes les adresses de mémoire.</p> <ul style="list-style-type: none"> • Aucune composition à l'aide du clavier. • Aucune mise en mémoire ni correction des renseignements mis en mémoire. 	<div style="border: 1px solid black; padding: 2px; width: fit-content;"> <p>2 Mém seulem</p> </div>
<p>Niveau 3 : Les appels peuvent être acheminés manuellement à partir du clavier seulement.</p> <ul style="list-style-type: none"> • Aucun accès aux renseignements de la mémoire. • Aucune mise en mémoire ni correction des renseignements mis en mémoire. 	<div style="border: 1px solid black; padding: 2px; width: fit-content;"> <p>3 clav seulem</p> </div>
<p>Niveau 4 : Réglage standard.</p> <ul style="list-style-type: none"> • Aucune restriction. 	<div style="border: 1px solid black; padding: 2px; width: fit-content;"> <p>4 Régl stand</p> </div>
<p>Niveau 5 : Composition à sept chiffres (appels locaux) seulement. Les tonalités DTMF ne sont pas émises afin d'empêcher les appels par carte d'appel.</p>	<div style="border: 1px solid black; padding: 2px; width: fit-content;"> <p>5 Local seulem</p> </div>
<p>Niveau 6 : Les appels peuvent être acheminés à partir du clavier et de la mémoire.</p> <ul style="list-style-type: none"> • Aucune mise en mémoire ni correction des renseignements mis en mémoire dans les adresses de mémoire 01 à 10. • Aucune modification du contenu de la mémoire. 	<div style="border: 1px solid black; padding: 2px; width: fit-content;"> <p>6 aucun m 1-10</p> </div>

Réglages des niveaux de service



Retour aux modes standards

Sous-menu des options de sécurité

Cette fonction vous permet de remettre toutes les options sélectionnées par l'utilisateur aux modes standards réglés à l'usine.

À retenir : Une fois cette fonction activée, celle-ci ne peut être annulée ni inversée.

Le visuel affiche :

1. Appuyez sur **FCN** , **0** .
2. Appuyez deux fois sur votre code de sécurité à six chiffres.
3. Appuyez sur **1** , **STO** .

Réglage
stand

Annulation des réglages

Si vous voulez repartir à neuf, utilisez la fonction d'annulation des réglages pour remettre toutes les options sélectionnées par l'utilisateur aux modes standards réglés à l'usine, pour remettre à zéro le compteur réglable et pour annuler tous les renseignements contenus dans l'index téléphonique.

À retenir : Une fois cette fonction activée, celle-ci ne peut être annulée ni inversée.

Le visuel affiche :

1. Appuyez sur **FCN** , **0** .
2. Appuyez deux fois sur votre code de sécurité à six chiffres.
3. Appuyez sur **9** , **STO** .

Occupé

Options téléphoniques

Les fonctions des options téléphoniques représentent votre « centre de commandes », car elles vous permettent d'ajuster le fonctionnement de l'acheminement et de la réception des appels. Vous pouvez modifier votre réseau pour obtenir un rendement supérieur, consulter les renseignements sur les réglages du téléphone et faire votre choix parmi de nombreuses fonctions pratiques.

Ce chapitre vous enseignera comment :

- › alterner entre les numéros de téléphone cellulaire.
- › sélectionner votre mode réseau.
- › réviser les réglages des fonctions de votre téléphone.
- › acheminer des appels différés automatiquement.
- › sélectionner des fonctions pour l'utilisation de votre téléphone dans votre véhicule.
- › économiser l'énergie de votre batterie.



Passage d'un numéro de téléphone à l'autre

Votre téléphone peut fonctionner sur deux réseaux locaux différents. Si vous voyagez souvent, votre téléphone peut être programmé avec deux numéros de téléphone cellulaire afin de réduire les appels hors secteur. Cette fonction vous permet de modifier votre numéro de téléphone actif pour un numéro de téléphone faisant partie du réseau dans lequel vous vous trouvez.

Lorsque votre téléphone possède deux numéros de téléphone, ces deux numéros font partie de votre réseau local, mais un seul de ces numéros peut être actif en tout temps. Les appels peuvent être acheminés et reçus du numéro actif seulement. Chaque fois que votre téléphone est mis sous tension, un message indiquant quel réseau local et quel numéro de téléphone sont actifs :

Réseau cellulaire sans fil et numéro de téléphone 1	A1
Réseau cellulaire sans fil et numéro de téléphone 2	A2
Réseau cellulaire par fil et numéro de téléphone 1	B1
Réseau cellulaire par fil et numéro de téléphone 2	B2

Il existe deux exploitants du réseau cellulaire concurrents dans la plupart des régions : l'exploitant « par fil » et l'exploitant « sans fil ». Si vous êtes dans un réseau cellulaire avec un exploitant sans fil, le téléphone indiquera que votre réseau local est le réseau A. Si vous êtes dans un réseau cellulaire avec un exploitant par fil, le téléphone indiquera que votre réseau local est le réseau B.

Pour passer à l'autre numéro de téléphone

1. Appuyez sur **RCL**, **#** puis sur **STO**.

Mode réseau

Votre fournisseur du réseau cellulaire configure cette fonction lorsque vous obtenez un numéro de téléphone cellulaire. Si vous désirez vous pencher sur des choses sérieuses, lisez ce qui suit. Le mode réseau vous permet de sélectionner le type de réseau cellulaire auquel votre téléphone aura accès.

1. Appuyez sur **RCL**, **<***.
2. Appuyez sur **↓** pour défiler jusqu'aux réglages du mode réseau.
→ **↓** (Pour obtenir une description des réglages du mode réseau, consultez le tableau de la page suivante.)
3. Appuyez sur **→** pour sélectionner le réglage du mode réseau désiré.
↓
4. Appuyez sur **END** pour sortir du menu.

Mode réseau

Réglages du mode réseau

<p>Mode standard : Le téléphone recherche d'abord un réseau de type local et ensuite un réseau de type non local.</p> <p><i>Réseau local sans fil (type A)</i></p> <p><i>Réseau local par fil (type B)</i></p>	<div style="border: 1px solid black; padding: 2px; margin-bottom: 5px;">Stand AB</div> <div style="border: 1px solid black; padding: 2px; margin-bottom: 5px;">Stand BA</div>
<p>Mode à préférence inverse Le téléphone recherche d'abord un réseau de type non local et ensuite un réseau de type local. (Sélectionnez ce mode si vous êtes dans une zone périphérique ou une zone d'appels hors secteur.)</p> <p><i>Réseau local sans fil (type A)</i></p> <p><i>Réseau local par fil (type B)</i></p>	<div style="border: 1px solid black; padding: 2px; margin-bottom: 5px;">Mode expl BA</div> <div style="border: 1px solid black; padding: 2px; margin-bottom: 5px;">Mode expl AB</div>
<p>Canal principal seulement : Le téléphone ne fonctionne pas en dehors de son réseau local.</p>	<div style="border: 1px solid black; padding: 2px; margin-bottom: 5px;">Mode local</div>
<p>Mode exploration de canaux A : Le téléphone fonctionne seulement en réseaux sans fil (A).</p>	<div style="border: 1px solid black; padding: 2px; margin-bottom: 5px;">Mode expl A</div>
<p>Mode exploration de canaux B : Le téléphone fonctionne seulement en réseaux par fil (B).</p>	<div style="border: 1px solid black; padding: 2px; margin-bottom: 5px;">Mode expl B</div>

Mode réseau

<p>Mode d'exploration préféré évolué : Le téléphone recherche d'abord un numéro d'identification de réseau (NIR) local ou programmé. Ce mode vous permet d'entrer un maximum de 60 NIR pour les réseaux que vous désirez utiliser. Communiquez avec votre fournisseur de service cellulaire pour obtenir de l'information sur les NIR.</p> <p>Si vous avez sélectionné le fonctionnement double-réseau (deux numéros de téléphone), le téléphone cherche le service cellulaire correspondant au type de réseau sélectionné pour chacun des numéros de téléphone.</p>	<p>Explo P</p>
---	----------------

Pour programmer les NIR préférés pour le mode d'exploration P, suivez la procédure décrite ci-dessous.

1. Appuyez sur **7 FORN**, **9 SERZ**, **7 FORN**, **4 CH**, **3 DEF** (épelez SYSID).
2. Appuyez sur **FCN**, **FCN** et entrez le NIR à cinq chiffres (de votre fournisseur de service).
3. Appuyez sur **STO** pour sauvegarder le NIR.
4. Appuyez sur **← *** ou **# ►** pour faire défiler les choix de types de réseau (Local, Itinérance, Interdiction).
5. Appuyez sur **STO** pour sélectionner le type de réseau désiré.
6. Appuyez sur **# ►** et refaites les étapes 1 à 5 si vous désirez programmer un autre NIR,

ou

Appuyez sur **END** pour terminer la programmation des NIR.

*Programma-
tion des NIR
préférés pour
le mode
d'exploration
préfére*

Options téléphoniques

Visualisation de l'état des fonctions

Une fois les réglages de votre téléphone effectués, la visualisation de l'état des fonctions vous permet de visualiser tous les réglages sélectionnés. Lorsque vous entrez cette fonction, le visuel affiche toutes les fonctions modifiées à partir des réglages standards effectués à l'usine.

À retenir : Cette fonction vous permet de visualiser tous les réglages courants. Il est impossible de modifier les réglages pendant que vous faites défiler la visualisation de l'état des fonctions.

Le visuel affiche :

1. Appuyez sur **FCN**, **0**, **9** puis sur **RCL**.

Si toutes les fonctions de votre téléphone sont réglées aux réglages standards, le visuel affiche :

Rég l a g e
s t a n d

2. Appuyez sur  pour activer le défilement de toutes les fonctions dont vous avez modifié les réglages standards.
3. Appuyez sur **END** pour sortir du menu.

Sous-menu des options d'appel

Votre téléphone peut afficher les messages et les guides-opérateur dans trois langues différentes. Faites défiler le menu jusqu'à Sélection de la langue (select langue) pour choisir entre le français (Franç), l'anglais (Anglais) ou l'espagnol (Espagn).

Pour choisir la langue d'affichage :

1. Appuyez sur **FCM**, puis sur **1** pour accéder au menu des fonctions.

Le visuel affiche :

2. Appuyez sur **◀*** ou **#▶** pour faire défiler les éléments du menu jusqu'à Sélection de la langue.

Sélect
et

langue

3. Appuyez sur **STO** pour afficher la langue actuellement sélectionnée.

Anglais

4. Appuyez sur **◀*** ou **#▶** pour faire défiler jusqu'à la langue désirée.
5. Appuyez sur **STO** pour sélectionner.
6. Appuyez sur **END** pour quitter le menu des fonctions ou faites défiler jusqu'à d'autres fonctions.

Sélection de la langue





Sous-menu des options d'appel

NIP

Le sous-menu des options d'appel comprend des fonctions spéciales qui contrôlent le fonctionnement de l'acheminement et de la réception des appels.

Il est possible que votre exploitant du réseau cellulaire exige votre numéro d'identification personnel (NIP) lors de l'acheminement d'appels. Grâce à ce numéro, l'exploitant du réseau cellulaire est assuré que l'appel est acheminé par un utilisateur autorisé. Demandez à votre fournisseur du réseau cellulaire si vous avez besoin d'un NIP dans votre réseau. Si tel est le cas, vous devez activer cette fonction avant d'acheminer des appels. Si vous pénétrez dans une zone de couverture qui n'exige pas l'utilisation du NIP, désactivez cette fonction.

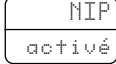
Le visuel affiche :

1. Appuyez sur **FCN** puis appuyez sur  pour entrer les fonctions du menu.
2. Appuyez sur  pour défiler jusqu'à la fonction activation du NIP.  ou 
3. Appuyez sur  pour activer ou désactiver la fonction.
4. Appuyez sur **END** pour sortir du menu. Vous pouvez aussi activer le défilement jusqu'aux autres fonctions.

Sous-menu des options d'appel

La fonction suivante vous permet de transmettre automatiquement votre NIP lors de l'acheminement de tout appel interurbain.

Mise en mémoire du NIP sous l'adresse de mémoire 07

Le visuel affiche :

1. Entrez le NIP.

2. Appuyez sur **STO**.

Adress
mém __

3. Appuyez sur **0** ou **7**.

Alpha
ou *

4. Appuyez sur **STO** ou sur *****.

Mémor
à 07

Acheminement d'un appel avec un NIP activé

1. Entrez le numéro

Entrez le numéro désiré ou rappelez-le de la mémoire.

2. Appuyez sur **SND** ou appuyez et tenez enfoncée

→ puis attendez la double tonalité.

3. Appuyez sur **SND** ou appuyez sur

→ Le téléphone transmet automatiquement le NIP enregistré sous l'adresse de mémoire 07.

NIP

Sous-menu des options d'appel

NIP

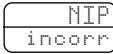
Si le message  apparaît au visuel, vérifiez si vous avez activé cette fonction au menu sans avoir enregistré un NIP sous l'adresse de mémoire 07. Le NIP doit comporter moins de sept chiffres.

Acheminement différé des appels (en option)

Cette fonction conviviale sert à différer automatiquement l'acheminement d'un appel. Si vous planifiez de faire un appel incessamment, entrez le numéro désiré et le temps différé en minutes. Grâce à votre téléphone, vous ne manquerez aucun rendez-vous téléphonique! Ce dernier sonnera ou vibrera une fois pour vous avertir que l'appel a été acheminé et que vous pouvez entrer en communication avec votre interlocuteur.

À retenir : Le numéro de téléphone en différé sera mis en mémoire sous l'adresse de mémoire 99 de votre index téléphonique et il remplacera tous les renseignements déjà entrés dans cette adresse!

Le visuel affiche :

Raccourci
Appuyez sur  sur la Touche Intelligente puis appuyez deux fois sur  . Passez à l'étape 3.

1. Appuyez sur 

puis appuyez sur  pour entrer les fonctions du menu.

2. Appuyez sur 

pour défiler jusqu'à la fonction acheminement différé des appels.

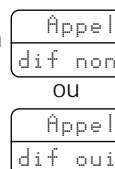

Appel
dif non
OU
Appel
dif oui

Sous-menu des options d'appel

3. Appuyez sur → pour activer ou désactiver la fonction. Lorsque cette fonction est activée, le visuel affiche :

Entrer
numéro

4. Appuyez sur → pour visualiser le numéro mémorisé auparavant (le cas échéant).

ou

Entrez le numéro Entrez le numéro que vous désirez acheminer en différé.

5. Appuyez sur → après avoir entré le numéro désiré.

Àch dif
-- min

6. Entrez le nombre de minutes Entrez en nombre de minutes (0 à 99) le délai d'acheminement désiré.

Régler
ach dif

Appuyez sur → si vous n'avez entré qu'un chiffre.

7. Appuyez sur **END** pour sortir du menu. Vous pouvez aussi activer le défilement jusqu'aux autres fonctions.

Acheminement différé des appels (en option)

Options téléphoniques

Sous-menu des options d'appel

Réception d'appel (en option)

Vous avez parfois envie de ne pas être dérangé. Désactivez cette fonction pour désactiver la réception d'appel. Ainsi, vous serez informé de tout appel entrant sans devoir y répondre. Lorsque cette fonction est activée, le nombre d'appels apparaît au visuel.

Le visuel affiche :

Raccourci
Appuyez sur **FCN** sur la Touche Intelligente puis appuyez deux fois sur **2** et **1**.
Passez à l'étape 3.

1. Appuyez sur **FCN**

puis appuyez sur  pour entrer les fonctions du menu.

2. Appuyez sur

 pour défiler jusqu'à la fonction réception d'appel.

Récept
app non
ou

Récept
app oui

3. Appuyez sur

 pour activer ou désactiver la fonction.

4. Appuyez sur **END**

pour sortir du menu. Vous pouvez aussi activer le défilement jusqu'aux autres fonctions.

Sous-menu des options d'appel

Activez cette fonction lorsque vous utilisez les accessoires de fonctionnement mains libres pour poste mobile. Pour plus de renseignements sur les accessoires pour poste mobile, consultez les pages 118-119.

Le visuel affiche :

1. Appuyez sur **FCN** puis appuyez sur → pour entrer les fonctions du menu.
2. Appuyez sur → pour défiler jusqu'au fonctionnement mains libres automatique.

M lib
aut non
ou
M lib
aut oui
3. Appuyez sur → pour activer ou désactiver la fonction.
4. Appuyez sur **END** pour sortir du menu. Vous pouvez aussi activer le défilement jusqu'aux autres fonctions.

Fonctionnement mains libres automatique

Raccourci
Appuyez sur **FCN**, sur la Touche Intelligente puis appuyez deux fois sur **2** ou **8**.
Passez à l'étape 3.

Options téléphoniques

Sous-menu des options d'appel

Réponse multitouche

Raccourci
Appuyez sur **FCN**, sur la Touche Intelligente puis appuyez deux fois sur **2** ou **0**.
Passez à l'étape 3.

Pourquoi chercher la touche **END** pour répondre à un appel quand vous avez tout sous la main? Grâce à la fonction réponse multitouche, vous pouvez répondre à vos appels en appuyant sur la Touche Intelligente, sur les touches supérieures du clavier, **1** à **#**, ou sur l'une des touches de réglage du volume.

Le visuel affiche :

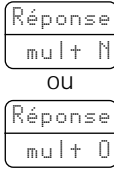
1. Appuyez sur **FCN** puis appuyez sur **FCN** pour entrer les fonctions du menu.
2. Appuyez sur **2** ou **0** pour défiler jusqu'à la fonction réponse multitouche.

3. Appuyez sur **1** à **#** pour activer ou désactiver la fonction.
4. Appuyez sur **END** pour sortir du menu. Vous pouvez aussi activer le défilement jusqu'aux autres fonctions.

Sous-menu des options d'appel

Réponse automatique

Raccourci
Appuyez sur **FCN** sur la Touche Intelligente puis appuyez sur **2** ou **6**.
Passez à l'étape 3.

Vous n'avez qu'à activer la fonction réponse automatique pour répondre automatiquement à un appel entrant après deux sonneries.

Le visuel affiche :

1. Appuyez sur **FCN**

puis appuyez sur → pour entrer les fonctions du menu.

2. Appuyez sur

pour défiler jusqu'à la fonction réponse automatique.

Réponse
aut non

ou

Réponse
aut oui

3. Appuyez sur

pour activer ou désactiver la fonction.

4. Appuyez sur **END**

pour sortir du menu. Vous pouvez aussi activer le défilement jusqu'aux autres fonctions.

Conseil : Si la sonnerie et les fonctions Vibrateur CalM^{MC} sont désactivées, votre téléphone n'émettra aucune sonnerie ou vibration lorsqu'il répondra à l'appel.

Utilisation de la messagerie

Votre téléphone est doté des fonctions de messagerie. Si vous vous abonnez aux services de messagerie auprès de votre fournisseur de service cellulaire, vous aurez accès aux fonctions d'identification de l'appelant, d'avis de message vocal et de messages alphanumériques de type téléavertisseur.*

Ce chapitre vous enseignera comment :

- › visualiser vos messages.
- › effacer tous vos messages ou seulement l'un d'entre eux.
- › activer les tonalités de rappel pour vous rappeler les nouveaux messages.

*Vérifier la disponibilité de ces fonctions auprès de votre fournisseur de service cellulaire.

Réception des messages

Si votre téléphone est SOUS TENSION et que vous recevez un message d'identification de l'appelant, un avis de message vocal* ou un message alphanumérique :

1. Votre téléphone StarTAC^{MC} émettra une tonalité pour vous aviser d'un message entrant.
2. Le visuel affichera le nombre de nouveaux messages :

A rectangular box representing a visual display with the text "01 nouv" inside.

Pour obtenir plus de renseignements sur la réception d'un message d'identification de l'appelant, consultez la section « Réception des appels » à la page 38.

Le centre de messages

Le centre de messages est comme un tableau d'affichage virtuel où peuvent être sauvegardés jusqu'à 20 numéros d'identification de l'appelant, avis de message vocal ou messages alphanumériques. Si le centre de messages est plein, il remplacera les plus vieux messages par les plus récents, au fur et à mesure de leur réception.

Pour accéder au centre de messages :

Le visuel affiche :

Appuyez deux fois sur **RCL** en tenant la touche enfoncée la deuxième fois. Le visuel affiche le nombre de nouveaux messages et le nombre total de messages reçus.

A rectangular box representing a visual display with the text "01 nouv" inside.

ou

A rectangular box representing a visual display with the text "01 total" inside.

ou

A rectangular box representing a visual display with the text "aucun mess" inside.

*Vérifier la disponibilité de cette fonction auprès de votre fournisseur de service cellulaire.

Visualisation des messages

Vous pouvez facilement faire défiler vos messages à l'aide des touches de réglage du volume ou des touches **<*** et **#>**. Chaque message est numéroté de 1 à 20 et est identifié, par exemple, de la manière suivante : 01 nouv (pour les nouveaux messages) ou 01 CID (pour les vieux messages d'identification de l'appelant). Le visuel affiche l'information de la manière suivante : 01 Cid 1847 5551212.

1. Appuyez deux fois sur **RCL** en tenant la touche enfoncée la deuxième fois pour accéder au centre de messages.

ou

2. Appuyez sur **<*** et **#>** pour faire défiler les messages.
3. Appuyez sur **STD** pour mettre en mémoire le numéro affiché dans l'annuaire électronique. Pour plus de détails, consulter la section « Mise en mémoire d'un numéro de téléphone et d'un nom » à la page 44.

ou

- Appuyez sur **SND** pour composer le numéro affiché.
4. Appuyez sur **END** pour quitter le centre de messages.

Mise en mémoire d'un numéro affiché

Composition du numéro affiché

Options téléphoniques

Visualisation des messages

Effacement d'un message

Pour effacer un message :

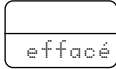
1. Appuyez deux fois sur **RCL** en tenant la touche enfoncée la deuxième fois pour accéder au centre de messages.
2. Appuyez sur les touches de réglage du volume ou sur **◀*** et **#▶** pour faire défiler jusqu'au message à effacer.
3. Appuyez sur **CLR** et tenez la touche enfoncée jusqu'à ce que le visuel affiche : 
4. Appuyez sur **END** pour quitter le centre de messages.

Conseil : Si la sonnerie et la fonction VibraCall sont désactivées, votre téléphone répondra aux appels sans sonner ni vibrer.

Visualisation des messages

Pour effacer tous les messages :

1. Appuyez deux fois sur **RCL** en tenant la touche enfoncée la deuxième fois pour accéder au centre de messages.

Le visuel affiche :

2. Appuyez sur **CLR** et tenez la touche enfoncée jusqu'à ce que le visuel affiche :

effacé
et

tout?

3. Appuyez de nouveau sur **CLR** pour confirmer.

msgs
et

4. Appuyez sur **END** pour quitter le centre de messages.

effacé

Effacement de tous les messages

Options téléphoniques









Rappel de messages numériques

Lorsque votre téléphone cellulaire StarTAC^{MC} répond à un message numérique entrant, une tonalité se fait entendre. Si votre téléphone a été réglé en mode vibration à l'aide de la fonction Vibra Call^{MC} (page 78), votre téléphone vibrera pour vous avertir que vous recevez un message numérique.

Si le visuel ne vous affiche pas immédiatement un nouveau message, vous pouvez régler les tonalités de rappel ou les vibrations qui se font entendre à toutes les deux minutes. Ces rappels vous seront particulièrement utiles si vous êtes occupé lorsque vous recevez un message numérique ou si vous êtes temporairement éloigné de votre téléphone.



Vous pouvez vous procurer la fonction de rappel de messages numériques seulement si votre fournisseur du réseau cellulaire offre l'accès aux messages numériques.

Le visuel affiche :

1. Appuyez sur **FCN** puis appuyez sur  pour entrer les fonctions du menu.  
2. Appuyez sur  pour défiler jusqu'à la fonction  rappel de messages numériques.   

Rappel
mess 0

 ou







Rappel
mess N
3. Appuyez sur  pour activer ou désactiver la fonction.  
4. Appuyez sur **END** pour sortir du menu. Vous pouvez aussi activer le défilement jusqu'aux autres fonctions.

Sous-menu des options de batteries

Cette fonction offerte en prime vous sera utile lorsque vous vous trouverez dans des zones à haute fréquence. En activant la fonction de temps de conversation prolongé, la batterie de votre téléphone prolongera votre temps de conversation!

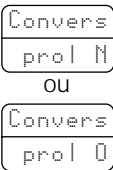
Temps de conversation prolongé (en option)

Le visuel affiche :

- 1. Appuyez sur ** puis appuyez sur  pour entrer les fonctions du menu. 
- 2. Appuyez sur ** pour défiler jusqu'à la fonction temps de conversation prolongé.
- 3. Appuyez sur ** pour activer ou désactiver la fonction.
- 4. Appuyez sur ** pour sortir du menu. Vous pouvez aussi activer le défilement jusqu'aux autres fonctions.

Raccourci
Appuyez sur  sur la Touche Intelligente puis appuyez sur  ou .
Passez à l'étape 3.

Options téléphoniques

Options accessoires

Rehaussez et personnalisez votre téléphone cellulaire grâce à une gamme impressionnante d'accessoires téléphoniques StarTAC^{MC} plus petits et plus légers que jamais.

Batteries

Les batteries au lithium ionique diffèrent des autres batteries, car vous pouvez les laisser dans votre chargeur aussi longtemps que désiré. Les batteries au nickel-hydrures métalliques ne doivent pas être laissées dans le chargeur pendant plus de 24 heures.

Si vous ne pouvez plus vous passer de votre téléphone cellulaire, une batterie auxiliaire en option vous permettra de prolonger la charge de votre téléphone. Les batteries auxiliaires fixées à l'arrière de votre téléphone prolongent le temps de conversation fourni par votre batterie principale.

Pour des renseignements sur votre temps de conversation et de réserve, consultez les pages 24 et 25.

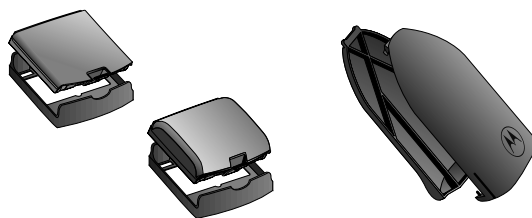

Adaptateur pour allume-cigarettes

Grâce à l'adaptateur pour allume-cigarettes, vous pouvez faire fonctionner votre téléphone et charger votre batterie à partir de votre allume-cigarettes! Dans certains véhicules, le moteur doit être en marche pour que l'allume-cigarettes fonctionne.



Options accessoires

Chargeur portatif (adaptateur c.a. requis)

Le chargeur portatif a été conçu pour offrir un rendement supérieur et pour s'adapter à la nouvelle génération de téléphones cellulaires de Motorola. Le logement avant peut recharger des batteries lorsque ces dernières sont reliées à votre téléphone, et le logement arrière peut charger les batteries séparément. Il vous est donc maintenant facile d'alterner les batteries et de toujours garder une batterie de rechange chargée.

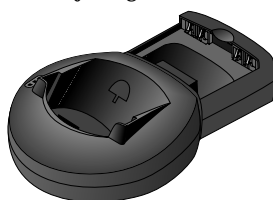

Étui

Le téléphone StarTAC^{MC} est si petit et si léger qu'il peut être porté! Glissez-le dans l'étui, attachez-le sur vous et profitez de la toute dernière mode en matière de haute technologie.



Casque à microphone

Le casque à microphone pratique comprend un écouteur et un microphone offerts dans un petit dispositif afin de faciliter les conversations téléphoniques confidentielles et le fonctionnement mains libres. Le casque à microphone se branche directement dans la prise située sur le dessus de votre téléphone afin de vous permettre de porter votre téléphone et de vous déplacer librement. Afin que votre casque soit plus confortable, placez la protection en mousse sur l'écouteur.

Lorsque vous utilisez votre casque à microphone, les circuits intelligents de votre téléphone activent la fonction réponse multitouche (page 106) afin que vous puissiez répondre à vos appels avec n'importe quelle touche située sur le côté de

Options accessoires

vos appels. Vous pouvez même utiliser la Touche Intelligente pour mettre fin à vos appels (page 34). Vous n'aurez plus besoin d'ouvrir le rabat de votre téléphone pour répondre à vos appels.



Trousse de fonctionnement mains libres pour poste mobile

La trousse de fonctionnement mains libres en option vous offre la commodité du fonctionnement mains libres et du microphone lorsque vous avez une conversation en conduisant. Le fonctionnement en duplex intégral permet à l'utilisateur de parler et d'écouter simultanément de manière à ce que les deux correspondants puissent s'interrompre, comme lors d'une conversation normale.

La trousse de fonctionnement mains libres permet de mettre le téléphone sous tension et de charger les batteries lorsque votre moteur est en marche. Pour une réception de signaux accrue et un rendement supérieur du suramplificateur, une antenne extérieure en option vous est offerte.

Options accessoires

Trousse de fonctionnement trois watts pour poste mobile

La trousse de fonctionnement trois watts pour poste mobile pour votre téléphone StarTAC^{MC} fournit une alimentation globale de trois watts. Ce suramplificateur travaille dans l'ombre afin d'améliorer le rendement du téléphone, particulièrement dans les zones périphériques.

Contenu de la trousse de fonctionnement pour poste mobile :

- Support de téléphone mains libres et chargeur de batterie
- Microphone externe
- Haut-parleur externe en option
- Suramplificateur trois watts en option
- Antenne extérieure (non incluse)

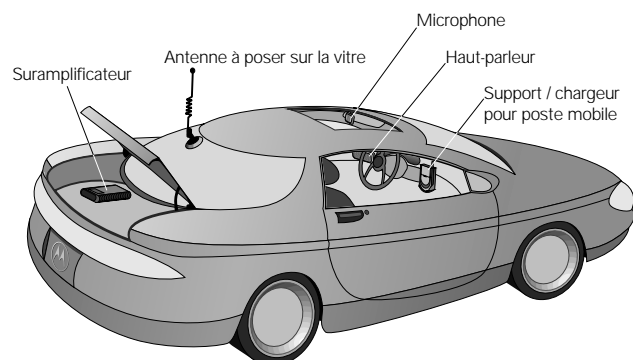

Nous vous recommandons d'utiliser des batteries et des accessoires authentiques Motorola. Selon sa garantie sur les téléphones cellulaires, Motorola précise qu'elle n'est pas tenue responsable pour les dommages causés par l'utilisation d'accessoires de téléphones cellulaires portatifs non fabriqués par Motorola.

Dépistage des dérangements

Q. J'ai appuyé sur le bouton de mise en marche et rien ne s'est produit. Que se passe-t-il avec mon téléphone?

R. Assurez-vous d'avoir installé une batterie et qu'elle est chargée. Pour plus de renseignements sur les batteries de votre téléphone StarTAC^{MC}, consultez les pages 16 à 31.

Q. Ma batterie n'a pas fonctionné aussi longtemps que je l'espérais. Que puis-je faire pour prolonger la durée de vie de ma batterie?

R. Rappelez-vous que le « temps de conversation » et le « temps de réserve » représentent une mesure relative de la capacité de charge de la batterie. Plus vous parlez au téléphone, plus vous diminuez votre temps de réserve disponible et vice-versa.

Pour retirer le maximum de votre batterie, assurez-vous qu'elle est à sa pleine capacité de charge. Pour ce faire, laissez votre batterie dans le chargeur une heure de plus après que le voyant lumineux vert du chargeur se soit allumé.

Certaines fonctions drainent plus d'énergie de votre batterie et réduisent sa durée de vie. Si vous avez sélectionné la fonction affichage automatique du compteur de durée des appels individuel, le visuel utilise l'énergie de la batterie pour demeurer actif pendant chaque appel. Pour économiser l'énergie de votre batterie, désactivez cette fonction. (Pour plus de renseignements sur cette fonction, consultez la page 70.)

Afin de prolonger la durée de vie de vos batteries, évitez de les exposer à des températures inférieures à -10°C (14°F) ou supérieures à 45°C (113°F). Les batteries sont particulièrement sensibles aux températures élevées. Nous vous conseillons de ne jamais quitter votre voiture sans votre téléphone.

Dépistage des dérangements

Q. Chaque fois que je mets mon téléphone sous tension, il émet une tonalité et le visuel affiche *Mauvaise batterie*. Que se passe-t-il?

R. Votre téléphone cellulaire Motorola intègre le système de charge Expert Performance (E•PMC). Ce système permet au chargeur intégré du téléphone de communiquer avec la batterie. D'après cette communication, le chargeur peut fournir à la batterie le cycle de charge approprié afin d'optimiser son rendement. Si le système de charge ne communique pas avec la batterie, votre téléphone émet une tonalité et le visuel affiche *Mauvaise batterie* chaque fois que vous mettez le téléphone sous tension ou changez la batterie. Votre téléphone vous avise ainsi qu'il ne peut charger cette batterie.

Il y a plusieurs raisons pour lesquelles une batterie ne peut communiquer avec le téléphone. La plus fréquente est qu'il ne s'agit pas d'une batterie Motorola Original et donc que celle-ci n'est pas dotée de la technologie de communication appropriée. Toutes les batteries Motorola Original possèdent la technologie de communication adéquate. Nous vous conseillons d'utiliser des batteries et des accessoires Motorola Original et de protéger vos batteries avec le couvercle de batterie vendu avec le téléphone.

Q. Le message « *Verrou* » est affiché au visuel. Comment puis-je déverrouiller mon téléphone?

R. Entrez les trois derniers chiffres du numéro de votre téléphone cellulaire. Si cela ne fonctionne pas, essayez d'entrer le code de verrouillage programmé à l'usine : 123. Si votre téléphone est encore verrouillé, communiquez avec votre fournisseur du réseau cellulaire (l'entreprise qui vous charge des frais de services cellulaires à tous les mois) pour obtenir de l'aide. (Pour plus de renseignements sur les fonctions de sécurité de votre téléphone, consultez la page 83.)

Dépistage des dérangements

Q. J'ai tenté d'acheminer un appel, et mon téléphone a émis une tonalité d'occupation rapide.

R. Cette tonalité vous avise que votre réseau cellulaire n'a pu acheminer votre appel. Il est possible que le réseau cellulaire soit surchargé d'appels. Pour recomposer le numéro, appuyez sur **SND** avant de mettre fin à votre tentative d'appel ou appuyez sur **END** et recomposez de nouveau le numéro. (Pour plus de renseignements sur la recomposition, consultez la page 42.)

Q. J'ai tenté d'acheminer un appel, et mon téléphone a émis en alternance une tonalité haute / basse.

R. Cette tonalité vous avise que votre appel n'est pas entré dans le réseau cellulaire. Il est fort probable que vous ayez composé le numéro trop rapidement après avoir mis votre téléphone sous tension. Attendez que le voyant lumineux rouge NS (Pas de service) arrête de clignoter pour faire un appel.

Une tonalité en alternance peut aussi indiquer que le signal de votre téléphone est bloqué. Assurez-vous que votre antenne est complètement déployée et que vous n'êtes pas dans une zone d'obstructions, comme un pont, un parc de stationnement souterrain, un immeuble, etc.

Q. Mon téléphone émet une tonalité et le visuel affiche : « Appel 01 ». Que s'est-il passé?

R. Cette tonalité vous avise que quelqu'un a tenté de vous joindre alors que vous vous trouviez dans une zone où le signal cellulaire était faible. Appuyez sur **CLR** pour effacer les caractères de votre visuel, déployez votre antenne et évitez si possible les zones d'obstructions comme les tunnels, les parcs de stationnement souterrains et les immeubles.

Dépistage des dérangements

Q. Bien que je me trouve dans mon réseau local, l'indicateur d'état « Roam » (Appel hors secteur) clignote.

R. Si votre téléphone est programmé avec plus d'un numéro de téléphone, il se peut que vous n'ayiez pas modifié votre numéro pour le numéro approprié à votre emplacement courant. Appuyez sur **RCL**, **#** et **STO** pour passer à l'autre numéro de téléphone. (Pour plus de renseignements sur les mémoires multiples de numéros de téléphone, consultez la page 94.)

Q. Je n'ai pas réussi à entendre les messages de ma messagerie vocale (ou à utiliser un service de recherche de personnes, une carte d'appel, etc.).

R. Vous avez probablement désactivé la fonction de tonalités du bloc-notes. Composez le numéro désiré, entrez les numéros d'accès lorsque le message vous le demande, puis appuyez sur **RCL** et sur **SND**.
Pour éviter que cela ne se reproduise, suivez les instructions de la page 82 pour activer les tonalités du bloc-notes.

Q. Je n'ai pas réussi à acheminer un appel avec ma carte d'appel à l'aide de l'index téléphonique intégré.

R. Vous avez peut-être désactivé les tonalités du bloc-notes. Suivez les instructions de la page 82 pour activer les tonalités du bloc-notes.

Assurez-vous que vous avez mis en mémoire les renseignements sur votre carte d'appel dans l'ordre requis et que vous avez inséré des intervalles entre les groupes de numéros. Pour corriger la séquence le plus simplement possible, recommencez à zéro. Suivez les instructions de la page 58, entrez de nouveau les renseignements sur votre carte d'appel et mettez-les en mémoire dans la même adresse de mémoire.

Vous devez aussi vous rappeler que lorsque vous utilisez votre carte d'appel, vous devez entrer le code régional du numéro que vous désirez joindre sans le «1». Pour des renseignements détaillés sur l'utilisation de votre carte d'appel, consultez votre exploitant d'appels interurbains.

Dépistage des dérangements

Q. Je me suis fait voler mon téléphone. Que dois-je déclarer et qui dois-je aviser?

R. Signalez un vol de téléphone à la police et à votre fournisseur du réseau cellulaire (l'entreprise qui vous charge des frais de services cellulaires à tous les mois).

Glossaire

A

Adaptateur c.a. : dispositif pour accessoires qui vous permet de faire fonctionner votre téléphone et de charger toutes les batteries reliées à partir d'une prise murale.

Adaptateur pour allume-cigarettes : dispositif pour accessoires qui vous permet de faire fonctionner votre téléphone et de charger toute batterie reliée à partir de l'allume-cigarettes d'un véhicule.

Adresse de mémoire : espace alloué à la mise en mémoire d'un numéro de téléphone et d'un nom dans l'index téléphonique. Chacune des 99 adresses de mémoire de l'index téléphonique (numérotées de 01 à 99) peuvent comprendre jusqu'à 32 caractères et 14 lettres.

AMPS (service radiotéléphonique mobile évolué) : technologie cellulaire qui fonctionne sur 832 canaux.

Antenne : dispositif fixé sur votre téléphone qui transmet et reçoit des signaux cellulaires.

B

Basculer : alternance entre deux options possible, par exemple, activer ou désactiver.

Bloc-notes : fonction de la mémoire qui se rappelle automatiquement du dernier numéro entré sur le clavier.

C

Caractère numérique : caractère spécial utilisé dans une séquence de carte d'appel pour garder un espace pour le numéro de téléphone que vous composerez lorsque vous utiliserez votre carte d'appel.

Code de sécurité : code à six chiffres utilisé pour accéder aux fonctions sensibles du sous-menu des options sécurité ou du menu verrouillage / sécurité.

Code de verrouillage : code à trois chiffres utilisé pour déverrouiller un téléphone verrouillé.



Glossaire

Composition rapide : pour utiliser cette fonction, entrez l'adresse à deux chiffres de votre numéro, entre 01 et 99, puis appuyez sur la Touche Intelligente et tenez-la enfoncée ou appuyez sur  et l'appel sera acheminé.

Composition Turbo Dial^{MC} : pour utiliser cette fonction, appuyez sur un numéro du clavier, compris entre 1 et 9, tenez-le enfoncé et votre appel sera acheminé.

Connecteur pour accessoires : prise située sous le téléphone dans laquelle vous pouvez fixer des accessoires comme un adaptateur c.a., un chargeur de batterie, un adaptateur pour allume-cigarettes ou des accessoires pour la transmission de données.

D

Défiler : activer le défilement vers le haut et vers le bas d'une liste. Par exemple, faire défiler le menu vers le haut et vers le bas ou le répertoire de noms à l'aide des touches situées sur le côté du téléphone ou des touches  et .

E

Émission par commande vocale : fonction d'économie de la batterie permettant à votre téléphone d'économiser l'utilisation de l'énergie lorsque vous ne parlez pas au cours d'un appel. Cette fonction n'est pas offerte par tous les réseaux cellulaires.

Exploitant du réseau cellulaire : une des deux entreprises concurrentes pour une région géographique donnée qui détient et opère le réseau cellulaire.

F

Fonction VibraCall^{MC} : mode de vibration silencieuse qui vous avertit discrètement des appels entrants.

Fournisseur du réseau cellulaire : entreprise affiliée à un exploitant du réseau cellulaire qui fournit le service cellulaire à ses clients.

Glossaire

G

Guide-opérateur : message demandant l'entrée de données.

I

Identification de réseau : numéro à cinq chiffres identifiant votre réseau cellulaire local. Un numéro pair indique un réseau par fil et un numéro impair indique un réseau sans fil. Voir aussi Type de réseau.

Implicite : réglage initial de la fonction préprogrammée à l'usine.

Indicateur : voyant lumineux sur votre téléphone vous informant du statut de votre téléphone.

Indicateur d'état : voir indicateur.

Intervalle : caractère spécial avertissant votre téléphone de « s'arrêter » ou d'attendre que vous entriez des données avant d'envoyer un groupe de numéros mis en mémoire.

L

Ligne terrestre : réseau téléphonique utilisé pour les téléphones résidentiels et commerciaux conventionnels.

Lithium ionique (LiIon) : type de batterie utilisée pour les téléphones cellulaires personnels. Les batteries au lithium ionique offrent une plus grande capacité d'énergie que les batteries au nickel-hydrures métalliques tout en ayant le même poids.

M

Message de rappel automatique : message numérique laissé par un correspondant, généralement le numéro de téléphone courant du correspondant.

Message numérique : voir Message de rappel automatique.

Mode du réseau : réglage déterminant le type de réseau auquel votre téléphone aura accès.

Glossaire

Modem : dispositif électronique permettant à un ordinateur de transmettre et de recevoir des données par le biais d'une ligne téléphonique.

N

NAMPS (AMPS à bande étroite) : technologie cellulaire à capacité accrue disponible dans certaines régions et qui permet de faire fonctionner un téléphone sur 2 412 canaux. Voir aussi AMPS.

Nickel-hydrures métalliques (NiMH) : type de batterie utilisée pour les téléphones cellulaires personnels.

NIP : voir Numéro d'identification personnel.

Numéro d'identification de réseau (NIR) : voir Identification de réseau.

Numéro d'identification personnel (NIP) : « mot de passe » numérique privé qui vous permet d'avoir accès à certains réseaux cellulaires ou réseaux automatiques comme les transactions bancaires effectuées par téléphone, et qui empêche l'utilisation non autorisée.

R

Répertoire de noms : liste alphabétique de noms et de numéros de téléphone mis en mémoire dans l'index téléphonique intégré de votre téléphone.

Réseau cellulaire : équipement cellulaire pour une région géographique donnée qui retransmet les signaux entre les téléphones cellulaires individuels et le réseau de téléphone de ligne terrestre.

Réseau de type local : réseau cellulaire ayant le même type que votre réseau cellulaire local. Voir aussi Réseau de type non local et Type de réseau.

Réseau de type non local : type de réseau différent de votre réseau local. Voir aussi Réseau de type local et Type de réseau.

Réseau local : réseau cellulaire local dans lequel vous obtenez votre service cellulaire.

Roam (Appel hors secteur) : indicateur d'état qui permet d'utiliser un réseau cellulaire à l'extérieur de votre réseau local, généralement utilisé lorsque vous vous déplacez à l'extérieur de votre réseau local.

Glossaire

S

Sans fil : voir Type de réseau.

Signal : voir Signal cellulaire.

Signal cellulaire : ondes radiophoniques transmettant les renseignements entre votre téléphone cellulaire et le réseau cellulaire.

Sous-menu : second niveau de la hiérarchie du système menu de votre téléphone.

T

Temps d'émission : temps d'utilisation d'un réseau cellulaire à partir du moment où vous acheminez un appel avec succès jusqu'à la fin de cet appel.

Temps de conversation : durée du temps de conversation avec votre téléphone.

Temps de réserve : durée de temps où votre téléphone est mis sous tension pour recevoir des appels.

Tonalités DTMF : voir Tonalités multifréquence en code 2 (1/4).

Tonalités du bloc-notes : tonalités émises par votre téléphone lorsque vous appuyez sur une touche du clavier. Ces tonalités servent à accéder aux réseaux d'appels automatiques comme la messagerie vocale, les services de recherche de personnes, les transactions bancaires effectuées par téléphone, etc. Le correspondant à l'autre extrémité de la ligne pourra aussi entendre ces tonalités si vous utilisez le bloc-notes au cours d'un appel. Synonyme de tonalités multifréquence en code 2 (1/4).

Tonalités multifréquence en code 2 (1/4) : tonalités émises par votre téléphone lorsque vous appuyez sur une touche de votre clavier. Ces tonalités sont utilisées pour accéder aux réseaux d'appels automatiques comme la messagerie vocale, les services de recherche de personnes, les transactions bancaires effectuées par téléphone, etc. Le correspondant à l'autre extrémité de la ligne pourra aussi entendre ces tonalités si vous utilisez le bloc-notes au cours d'un appel. Synonyme de tonalités du bloc-notes.

Glossaire

Touche Intelligente : touche centrale du côté gauche de votre téléphone vous permettant d'accéder au répertoire de noms de l'index téléphonique, d'acheminer et de mettre fin à des appels, d'entrer dans le système menu, de sélectionner les fonctions et d'activer et de désactiver les fonctions.

Touches de fonction : sept touches situées dans la partie inférieure de votre clavier servant à exécuter des tâches précises.

Touches de réglage du volume : situées sur le côté de votre téléphone, les touches de réglage du volume (élevé et faible) servent à ajuster la sonnerie et le volume du clavier. Elles servent également à faire défiler le système menu et le répertoire de noms.

Type de réseau : désignation indiquant un des deux exploitants cellulaires concurrents pour une région donnée. L'exploitant du réseau sans fil fonctionne sur des fréquences cellulaires de type A tandis que l'exploitant du réseau par fil fonctionne sur des fréquences cellulaires de type B.

V

Verrouillage : empêche l'accès non autorisé à votre téléphone cellulaire.

VOX (Émission par commande vocale) : voir Émission par commande vocale.

W

Zone périphérique : région la plus éloignée couverte par le réseau cellulaire où les signaux cellulaires sont faibles.

Index

A

- Accessoires pour poste mobile 119
- Acheminement des appels 36–37
- Acheminement différé des appels 102–103
- Adaptateur c.a. 15, 26–27
- Adaptateur pour allume-cigarettes 15, 26, 116
- Alarme antivol 84–85
- Annulation des réglages 92
- Antenne 9, 31–33, 119
- Appel d'urgence 88
- Appel hors secteur 16, 40, 94, 96
- Appel n'ayant pas reçu de réponse 38
- Appels
 - acheminement 36–37
 - désactiver la réception 104
 - réception 38

B

- Batterie auxiliaire 14, 19, 20, 22, 27, 28, 116
- Batteries 18–30, 116, 117
 - batterie auxiliaire 14, 19, 22, 28, 116
 - batterie principale 14, 18, 24
 - installation 21
 - retrait 21
 - changement rapide 30
 - charge 26–27
 - installation 21–22
 - protections 14, 18, 19
 - retrait 21–22
 - températures élevées 120
 - temps de conversation et temps de réserve 24–25, 120
- Blocage du circuit du microphone 44
- Bloc-notes 55
 - suppression de la tonalité 82

C

- Casque à microphone 15, 16, 118
- Chargeur intégré 25
- Chargeur portatif 15, 27, 117
- Chargeurs
 - chargeur intégré 25
 - chargeur portatif 15, 27, 117
- Code de sécurité 89
- Code de verrouillage
 - consultation 89
 - modification 90
- Commandes de tonalité 44, 77–82
- Composition avec la carte d'appel 60–61, 123
- Composition par intervalles 56–58
- Composition ultrarapide 54
- Compteur à tonalité minute 73
- Compteurs 70–76
- Compteurs de durée des appels 70–76
 - à affichage systématique 72
 - consultation 70–71
 - cumulatif 71
 - individuel 70
 - programmables 74–76
 - remise à zéro 71
 - sonore 74–76
- Conduite 10, 118
- Connecteur pour accessoires 17 et l'adaptateur c.a. 25 et l'adaptateur pour allume-cigarettes 25
- Consultation du code de verrouillage 87
- Correction d'adresse de mémoire 62–65

D

- Défilement 17
- Dépistage des dérangements 120–124
- Déverrouillage du téléphone 87
- Dix derniers numéros composés 43

Index

E

Écouteur 16
Effacer une entrée 52
Étui 15, 33, 117

F

Fin des appels 36–37
Fonction de composition Turbo
Dial^{MC} 54
Fonction VibraCall 45, 78
Fonctionnement mains libres 105
accessoires 118
Fonctions de sécurité 83–92

I

Identification de réseau 96
Indicateur d'état / d'alimentation
16, 41
Indicateur d'état de batterie 16,
23, 40
Indicateur d'intensité du signal 16,
39
Indicateur Pas de service 16, 39
Indicateurs 16, 39–41
Indicateurs d'état 16, 39–41

L

Loquet de blocage de la batterie
21

M

Mauvaise batterie Message 29
Mémoire 46–66
correction 62–65
fonctions évoluées 56–61
liaison 56
mise en mémoire 48–49, 56–
61
rappel 51–53
Microphone 17
Mise en mémoire 48–49, 56–61

Mode du réseau 95–97
Mode vibration 45, 78
Mode vibration silencieuse 45
Modification de votre numéro 94

N

NIP 100–102
Niveau de service 90–91
Noms, entrée dans la mémoire 50
Numéro d'identification de réseau
96
Numéro de téléphone de
l'utilisateur
consultation 38
modification 94

O

Options accessoires 116–119
Options sécurité 89–92
Options téléphoniques 93–115

P

Préférence numéro 66

R

Rappel 114
Rappel de la mémoire
par adresse de mémoire 52
par nom 51
Rappel de messages numériques
114
Réception d'un appel 38
avec le téléphone verrouillé
87
Recomposition 42
Remise à zéro du compteur de
durée des appels 71
Répertoire de noms 47, 52
Réponse automatique 108
Réponse multitouche 106
Réponses des appels 37, 87
Restriction des appels 94–95

Index

Retour aux modes standards 92

S

Sécurité 8–13

Sonnerie

ajustement du volume 44

suppression de la sonnerie

78

types de sonnerie 80

Suivi de l'utilisation mensuelle 71

Systemes de rappels

automatiques 56–60

T

Tonalités du clavier

ajustement du volume 44

supprimer les signaux audio

81

Touche Intelligente 17, 34–35

Touche PWR (Alimentation) 17, 31

Touches de fonction 17

Touches de réglage du volume 17

Trousses pour poste mobile 119

V

Verrouillage du téléphone (voir

aussi déverrouillage du

téléphone)

automatiquement 86

Verrouillage du téléphone (voir

aussi déverrouillage du

téléphone)

manuellement 87

Visualisation de l'état des

fonctions 98

Volume, ajustement 44

Renseignements sur les brevets

Ce téléphone peut avoir été fabriqué sous l'un ou plusieurs des brevets américains suivants :

4124879	D286778	4751737	4972355	5128834	5262710
4127824	4626309	D296187	4972432	D328302	5263052
4128740	4628529	4761621	4972455	5142551	5276707
4138681	4629829	4764737	4975808	5142696	5278994
4193036	4630304	D297734	4984290	5146620	D343173
4254382	4630305	D297735	D314173	5148471	5280637
4302845	4633141	4777564	D315330	5148473	D344087
4312074	4636593	Re.32768	D315346	5148961	5287553
4327319	4636741	D299136	D315543	5150359	5287555
4329666	D288432	4797929	D315559	5150384	5287556
4369516	4648125	4798975	D315565	5152006	D344511
4369522	4649543	4800348	5004992	5157693	5301365
4378603	D288683	4802236	D315907	5163159	5321847
4390963	4654655	4809356	5008925	5164652	D348880
D269873	D289156	4811377	D316417	5166596	5349588
4398265	4662691	4811404	D316859	5175759	5359696
4400584	4667333	4827226	5017856	5175874	5361400
4400585	4668917	4827507	5018188	D332261	5363071
D270835	4670747	4829274	5020091	5182749	5365549
D271491	4672502	4837534	5020092	D332785	D352497
Re.31470	4680787	D301476	5020093	5185566	5366826
4431977	4681476	4843621	5028083	5187809	D353131
4434461	4683585	4845772	5028859	5193223	D353361
4455534	4692726	D302015	5029044	5195106	5375143
4462098	4704588	4851966	5029233	5195108	5375258
D275951	D292578	4868576	5031028	5201069	5379324
4484153	4706036	4870686	5036532	5204977	D354055
4485486	D292920	D303656	5053924	5210793	D354062
4486624	4710724	4876552	5057762	5214675	5384825
D276809	4711361	4879533	D320780	5222104	D356084
4491972	4715063	D305427	5059885	5222251	5402447
D277667	4716319	4896124	5060294	D337332	5406146
4504834	4716391	4897873	D322783	5230007	5406562
D278708	4723305	D305717	D322955	5230093	D357224
4523155	D294257	4904549	5081674	5233633	D357457
4546329	4727306	4905288	5083304	5235492	5410741
4550426	4727583	4905301	D324024	5237257	D357680
4551696	4730195	D306293	D324388	5239127	D357681
4564821	4734635	D306441	5095503	5241545	5428836
D282169	4736277	D306594	D325028	5241548	D359734
4571595	4737976	4912602	D325583	5241650	D359735
4573017	4740794	4918732	5109536	5241693	D359959
4574243	4741018	4922178	D325915	5242767	5432017
4585957	4741034	4945570	5113436	D339582	D360632
4602218	4742562	4954796	5117450	5249302	5438684
D284759	D295627	4959851	5121047	5251331	
D285439	4746242	4963812	5122480	D340710	
4616314	D295973	4963843	5122722	5260988	
4617520	D295975	4965537	D327061	5261119	

Brevets supplémentaires en suspens.



Recyclage

Ce produit peut être alimenté par une batterie rechargeable au nickel-hydrures métalliques ou au lithium ionique devant être recyclée ou mise au rebut conformément aux directives appropriées.

Le type de batterie figure sur l'étiquette apposée sur celle-ci.

Communiquez avec votre Centre de recyclage local pour connaître l'emplacement de l'installation de recyclage de votre région.



Pan American Cellular Subscriber Group
600 North U.S. Highway 45
Libertyville, Illinois 60048
1 800 331 6456 (aux É.U.)
1 800 390-6456 (téléimprimeur, aux É.U. seulement)
1 800 461 4575 (au Canada)

68P09396A36-A
22/10/98-RGC

StarTAC^{MC}, Turbo Dial^{MC}, VibraCall^{MC},
MOTOROLA et 
sont des marques déposées de
Motorola, Inc.

©1998 Motorola, Inc.
Imprimé aux États-Unis